

beurer

WL 75



Світловий будильник Інструкція з користування приладом



Бойрер Гмбх • Софлінгер штрассе 218 • 89077 УЛІМ, Німеччина
Тел.: +49 (0)731 / 39 89-144 • Факс: +49 (0)731 / 39 89-255
www.beurer.com • Ел. пошта: kd@beurer.de
Дистрибутор в Україні ТОВ «Хелс Менеджер»
Тел.: (044) 501-31-25, 501-31-24, (067) 676-69-69
www.beurer.com.ua • Ел. пошта: ofis@beurer.kiev.ua





Шановний покупець!

**Дякуємо, що придбали німецьку техніку
Beurer. Компанія Beurer – європейський лідер**

у категорії високоякісних приладів для краси і здоров'я.

Надійні електрогрілки, точні кухонні, підлогові та смарт ваги, якісні очищувачі та зволожувачі повітря. Якісні масажери для тіла і ніг, а також б'юті прилади для догляду за обличчям, тілом та волоссям.

Beurer дарує здоров'я та красу, забезпечує комфорт і затишок у Вашому домі.

Щоб користуватись цим приладом надійно та із задоволенням, уважно прочитайте інструкцію. Дотримуйтесь правил користування, і ця техніка служитиме вам довго. Будь-ласка, зберігайте інструкцію в доступному місці.

**З найкращими побажаннями,
компанія Beurer**

Зміст

- 1. Для ознайомлення**
- 2. Пояснення символів**
- 3. Користування приладом за призначенням**
- 4. Вказівки з техніки безпеки**
- 5. Опис приладу**
- 6. Підготовка до користування приладом**
- 7. Функції приладу**
- 7.1 Налаштування часу/дати
- 7.2 Функція будильника «Alarm»
- 7.3 Світло/лампа для читання

- 7.4 Лампа зі зміною кольорів.....
- 7.5 Функція засинання «Sleep».....
- 7.6 Радіо.....
- 7.7 Налаштування яскравості дисплея.....
- 7.8 Роз'єм AUX.....
- 7.9 Увімкнення і вимкнення звуку при натисканні кнопок..
- 7.10 Увімкнення і вимкнення Bluetooth®.....
- 8. Чищення/зберігання**.....
- 9. Що робити при виникненні несправностей?**.....
- 10. Утилізація**.....
- 11. Технічні характеристики**.....
- 12. Гарантія / Сервісне обслуговування**.....

Комплект постачання

- Світловий будильник із гнучкою антеною
- Блок живлення
- AUX-кабель
- Посібник з експлуатації

1. Для ознайомлення

Світловий будильник beurer WL 75 робить процес пробудження і засинання приємним і природним. Поступове підвищення інтенсивності світлодіодного випромінювання імітує схід сонця. Це дає очам можливість поступово адаптуватися до зміни освітлення і уникнути стресу від різкого пробудження. Ви можете додатково встановити сигнал будильника, який лунатиме після імітації сходу сонця. Крім цього сигналу можна вибрати радіо або інші звуки. Зі світловим будильником beurer WL 75 ви будете зустрічати новий день спокійно і з радістю, він допоможе швидше заснути завдяки імітації заходу сонця і спокійній мелодії.

Функції

- Управління функціями приладу за допомогою додатка для смартфона «beurer LightUp».
- Функція будильника Alarm (імітація сходу сонця: яскравість світла світлового будильника поступово збільшується протягом встановленого періоду часу).
- Функція засинання «Sleep» (імітація заходу сонця: світловий будильник повільно гасне і автоматично вимикається через певний час).
- Функція світильника (біле світло/лампа для читання).
- Лампа зі зміною кольорів з можливістю вибору кольору (10 світлових сценаріїв на вибір).
- Індикація часу на дисплеї.
- Радіо
- Сигнал, мелодії будильника, мелодії для засинання.
- Програвання власної музики через роз'єм AUX.



Вказівка

У повному обсязі функції світлового будильника WL 75 доступні тільки з додатком «beurer LightUp». Базові функції можуть бути додатково налаштовані прямо на приладі.

Наступні функції можуть використовуватися виключно через додаток.

- Вибір із 10 попередньо налаштованих світлових сценаріїв.
- Прямий вибір кольору підсвічування зі зміною кольорів.
- Увімкнення і вимкнення будильника на кожен день.
- Налаштування спеціальних функцій будильника.
- Увімкнення і вимкнення звуку при натисканні кнопок.

Системні вимоги

- iOS починаючи з версії 8.0





- iOS починаючи з версії 4.4
- Bluetooth® 4.0

Для перегляду всіх сумісних мобільних пристроїв скануйте наступний QR-код.



2. Пояснення символів

	Прочитайте інструкцію Дотримуйтесь інструкції з користування приладом.
	Попередження Попереджає про небезпеку травмування або завдання шкоди здоров'ю.
	Увага Указує на можливі пошкодження приладу або додаткового обладнання.
	Вказівка Важлива інформація
	НЕБЕЗПЕЧНО Попередження про небезпеку.
	Клас захисту II Прилад має подвійну ізоляцію і відповідає класу захисту 2.
	Утилізація приладу Утилізуйте прилад згідно з WEEE (Директива ЄС про утилізацію електричного та електронного обладнання).
	Утилізація упаковки Утилізувати упаковку відповідно до приписів з охорони навколишнього середовища

	Клас енергоефективності 6
	Виробник Назва, контакти компанії виробника
	Маркування CE Цей прилад відповідає вимогам діючих європейських і національних директив
	Знак обігу продукції на ринку держав-членів Євразійського економічного союзу Цей прилад відповідає всім встановленим вимогам технічних регламентів Митного союзу і Євразійського економічного союзу

3. Користування приладом за призначенням

Даний прилад необхідно використовувати виключно в цілях, для яких він був розроблений, а також відповідно до вказівок, наведених в інструкції з користування приладом. Будь-яке використання не за призначенням може бути небезпечним. Виробник не відповідає за збитки, отримані внаслідок некваліфікованого використання приладу або недбалого поводження з ним.

4. Вказівки з техніки безпеки

ПОПЕРЕДЖЕННЯ

- Прилад призначений лише для домашнього/особистого вжитку. Використання приладу в комерційних цілях заборонено.

УВАГА

- Цей прилад можуть використовувати діти у віці від 8 років та особи з обмеженими фізичними, чуттєвими або розумовими можливостями або з недостатністю досвіду й знань, якщо вони перебувають під постійним наглядом або їх проінструктовано щодо безпечного використання приладу та вони розуміють можливі небезпеки.
- Не дозволяйте дітям гратися з приладом.
- Не давайте дітям пакувальні матеріали (існує небезпека удушення).
- Використовуйте прилад тільки з мережевим адаптером, який входить у комплект, і тільки за напруги, зазначеною на адаптері.
- Встановіть прилад на тверду рівну поверхню.
- Встановіть прилад поблизу від розетки, що знаходиться у вільному доступі.

- Перед використанням перевірте прилад і його обладнання на наявність видимих пошкоджень. В разі сумнівів, не використовуйте прилад і зверніться до продавця або до сервісного центру.
- Уникайте потрапляння води на прилад, блок живлення та кабель!
- Не під'єднуйте блок живлення до мережі та не від'єднуйте його вологими руками.
- Чищення та технічне обслуговування не дозволяється проводити дітям без нагляду.
- У разі появи дефектів і несправностей в роботі негайно вимкніть прилад і від'єднайте його від мережі.
- Покладіть кабель так, щоб він не заважав вільному пересуванню.

УВАГА

- У разі виникнення будь-яких пошкоджень приладу, у тому числі і пошкоджень кабелю електроживлення

приладу, потрібно звертатись до сервісного центру або до фірми-продавця в якого було придбано прилад.

- Якщо провід живлення цього приладу пошкоджений, для його заміни з метою уникнення небезпеки зверніться до сервісного центру або фірми-продавця, в якого придбавався прилад. Сам провід та робота з його заміни є платною послугою.



НЕБЕЗПЕЧНО

- Якщо пристрій використовується у ванній кімнаті, виймайте штекер з розетки після кожного використання. Оскільки наявність води становить небезпеку, навіть якщо прилад вимкнено.
- В якості додаткових заходів безпеки ми рекомендуємо встановити у ванній кімнаті прилад захисного вимкнення з номінальним струмом спрацьовування

не більше 30 мА. Більш детальну інформацію про ПЗВ Ви можете отримати у свого місцевого фахівця з електротехніки.

⚠ УВАГА

- Захищайте прилад від ударів, проникнення вологи, забруднень, сильних коливань температури і впливу прямих сонячних променів.
- Уникайте падіння приладу.

5. Опис приладу

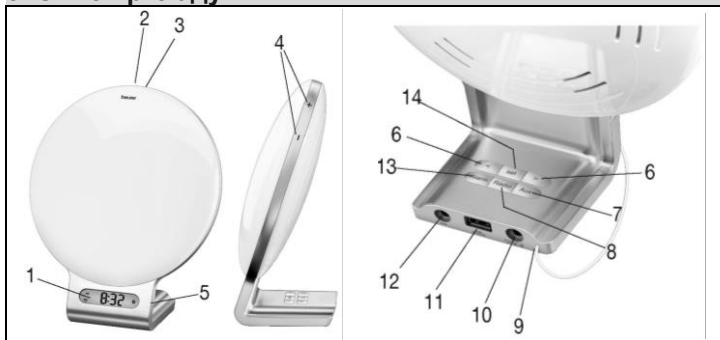

1. Дисплей

2. Кнопка УВІМК./ ВИМК. ⓪

3. Сенсорний датчик (для повтору сигналу)

4. Кнопки регулювання яскравості +/-

5. РК датчик (для підсвічування дисплея)
6. Кнопки </>
7. Кнопка AUX
8. Кнопка радіо
9. Гнучка антена
10.Кабель живлення
11.Роз'єм USB (для заряджання смартфона)
12.Роз'єм AUX
13.Кнопка ALARM
14.Кнопка Set

Дисплей

1. Гучність	9. <i>Bluetooth</i> ®
2. Рік (Y)/місяць (M)/ день (D)	10.Час
3. Режим радіобудильника	11.Дисплей
4. Час/дата/ радіочастота	12.Осередок пам'яті будильника 1,2
5. Режим налаштувань SET	13.Функція засинання (Sleep)
6. Режим AUX	14.Звуковий сигнал
7. Режим Alarm	15.Мелодії для пробудження
8. Радіо	

6. Підготовка до користування приладом

1. Приберіть пакувальний матеріал.
2. Перевірте комплект постачання.
3. Переконайтеся, що прилад, блок живлення і кабель AUX не пошкоджені.
4. Завантажте безкоштовний додаток «beurer LightUp» в Apple App Store (iOS) або Google Play (Android).
5. Увімкніть *Bluetooth*® на вашому смартфоні.
6. Встановіть прилад на тверду рівну поверхню. Встановіть прилад поблизу від розетки, що знаходиться у вільному доступі.
7. Вставте штекер кабелю живлення в роз'єм на нижній частині приладу.
8. Вставте блок живлення в потрібну розетку.
9. На дисплеї приладу висвітлюватиметься час доби 0:00.
10. Розкладіть гнучку антену позаду.
11. Відкрийте додаток beurer LightUp та слідуйте інструкціям.
12. Щойно пристрій WL 75 буде підключено, оновиться час на світловому будильнику.

7. Функції приладу

Ви можете управляти приладом як за допомогою програми «beurer LightUp», так і за допомогою кнопок на світловому будильнику.

Ми рекомендуємо користуватися додатком beurer LightUp – це набагато зручніше.

При синхронізації зі смартфоном кнопки на будильнику блокуються. При відключенні від смартфона ви можете знову керувати будильником за допомогою кнопок.

7.1 Налаштування часу/дати



Вказівка

Ви можете налаштувати час і дату за допомогою додатка «beurer LightUp» або за допомогою кнопок на світловому будильнику. Під час синхронізації будильника і смартфона через додаток beurer LightUp час і дата встановляться автоматично.

Для налаштування часу за допомогою кнопок на світловому будильнику виконайте наступні дії.













1. Натисніть кнопку **Set** три рази. На дисплеї з'явиться SET Time. Зачекайте 3 секунди, доки не почне блимати годинниковий формат 24 hr.
2. Встановіть формат годинника за допомогою кнопок $\triangleleft / \triangleright$ (24-годинний формат 24 hr або 12-годинний AM/PM 12 hr). Підтвердіть введення, натиснувши кнопку **Set**.
3. На дисплеї почне блимати індикатор годин. Встановіть час за допомогою кнопок $\triangleleft / \triangleright$. Підтвердіть введення, натиснувши кнопку **Set**.
4. На дисплеї почне блимати індикатор хвилин. Встановіть хвилини за допомогою кнопок $\triangleleft / \triangleright$. Підтвердіть введення, натиснувши кнопку **Set**.
5. На дисплеї почне блимати індикатор року (Y). Встановіть рік за допомогою кнопок $\triangleleft / \triangleright$. Підтвердіть введення, натиснувши кнопку **Set**.
6. На дисплеї почне блимати індикатор місяця (M). Встановіть місяць за допомогою кнопок $\triangleleft / \triangleright$. Підтвердіть введення, натиснувши кнопку **Set**.
7. На дисплеї почне блимати індикатор дня (D). Встановіть день за допомогою кнопок $\triangleleft / \triangleright$. Підтвердіть введення, натиснувши кнопку **Set**.

7.2 Функція будильника «Alarm» Налаштування будильника

Вказівка

Виконуючи налаштування будильника за допомогою кнопок, ви можете обрати час та звуковий сигнал. Виконуючи налаштування будильника за допомогою додатка «beurer LightUp», ви можете додатково обрати дні, в які лунатиме будильник, тривалість повтору сигналу та імітацію світанку (яскравість світла будильника буде поступово збільшуватися протягом заданого періоду часу).

Для налаштування будильника за допомогою кнопок виконайте наступні дії.

1. Натисніть один раз на кнопку **Set**. На дисплеї з'явиться SET Alarm. Зачекайте 3 секунди, доки на дисплеї не почне блимати .
2. За допомогою кнопок  /  виберіть будильник  або будильник . Підтвердіть введення, натиснувши кнопку **Set**.
3. На дисплеї почне блимати година сигналу будильника. Встановіть час сигналу будильника за допомогою кнопок  / . Підтвердіть введення, натиснувши кнопку **Set**.
4. На дисплеї почне блимати значення хвилин сигналу будильника. Встановіть хвилини сигналу будильника за допомогою кнопок  / . Підтвердіть введення, натиснувши кнопку **Set**.
5. На дисплеї почне блимати сигнал , мелодія для пробудження 1-6  або радіо . Оберіть бажаний звуковий сигнал будильника за допомогою кнопок

◀ / ▶. Підтвердіть введення, натиснувши кнопку **Set**.
Будильник активовано.

Імітація сходу сонця починається до встановленого часу спрацьовування будильника, щоб підготувати організм до пробудження. Сигнал будильника лунатиме лише після сходу сонця.

Увімкнення сигналу будильника

Для увімкнення сигналу будильника натискайте кнопку **Alarm**, доки на дисплеї не з'явиться ALARM1, ALARM2 або ALARM1 і ALARM2.

Увімкнення сигналу пробудження

Для вимкнення сигналу будильника натискайте кнопку **Alarm**, доки на дисплеї не з'явиться OFF.

Повтор сигналу будильника

Коли пролунає сигнал будильника, торкніться (не натискайте) кнопки **УВІМК./ВИМК.** ⓘ, щоб повторити сигнал. У додатку beurer LightUp ви можете налаштувати тривалість повтору.

Вимкнення будильника

Коли пролунає сигнал будильника, натисніть кнопку **УВІМК./ВИМК.** ⓘ, щоб вимкнути будильник.

7.3 Світло/лампа для читання



Вказівка

Управління світлом Ви можете управляти приладом як за допомогою додатку beurer LightUp, так і за допомогою кнопок на світловому будильнику.

Для налаштування світла за допомогою кнопок виконайте наступні дії.

1. Швидким рухом натисніть кнопку **УВІМК./ВИМК.** Увімкнеться світло.
2. Для вимкнення світла знову натисніть кнопку **УВІМК./ВИМК.** Світло вимкнеться.
3. Ви можете регулювати яскравість світла за допомогою кнопок + -.

7.4 Лампа зі зміною кольорів

Світловий будильник також можна використовувати як лампу з кольоровим підсвічуванням.



Вказівка

При увімкненні режиму зміни кольорів на будильнику з допомогою кнопок зміна кольорів буде стандартною.

При увімкненні режиму зміни кольорів за допомогою додатка «beurer LightUp» ви отримуєте додаткові можливості налаштування кольорів.

- Колір підсвічування на ваш вибір.
- 10 вбудованих сценаріїв підсвічування (наприклад, веселка).
- Режим зміни кольорів можна активувати за допомогою таймера.

Для налаштування лампи зі зміною кольорів виконайте наступні дії:

1. Натисніть кнопку **УВІМК./ВИМК.** та утримуйте в такому положенні протягом 2 секунд. Включиться зміна кольорів декоративного підсвічування.
2. Для фіксації обраного кольору повторно натисніть кнопку **УВІМК./ВИМК.**
3. Для вимкнення підсвічування повторно натисніть кнопку **УВІМК./ВИМК.**

7.5 Функція засинання Sleep

Функція Sleep допомагає швидко заснути. За допомогою неї ви можете спостерігати захід сонця (функція заходу). При цьому через певний час яскравість світла почне зменшуватися. До імітації заходу сонця ви можете додати різні розслаблюючі звуки і за вибором доповнити їх природним світлом або кольоровою підсвіткою.



Вказівка

Ви можете вмикати функцію заходу сонця як за допомогою додатку «beurer LightUp», так і за допомогою кнопок на світловому будильнику.

Для налаштування функції заходу сонця виконайте наступні дії.

1. Для активації функції заходу сонця з природним світлом швидким рухом натисніть кнопку **УВІМК./ВИМК.** Увімкнеться світло.
Щоб увімкнути функцію заходу сонця з природним світлом натисніть і утримуйте 3 секунди кнопку **УВІМК./ВИМК.** Увімкнеться кольорова підсвітка.
2. Натисніть і утримуйте протягом 5 секунд кнопку **УВІМК./ВИМК.** На дисплеї почне блимати 02. Протягом 5 секунд за допомогою кнопок ◀ / ▶ встановіть тривалість заходу сонця.
3. Кнопками ◀ / ▶ встановіть гучність.
4. Натисканням кнопки **Set** оберіть бажаний звуковий сигнал.

7.6 Радіо



Вказівка

Ви можете налаштувати радіо як за допомогою додатка

«beurer LightUp», так і за допомогою кнопок на світловому будильнику.

Налаштування радіостанцій

Для налаштування радіостанцій за допомогою кнопок на світловому будильнику виконайте наступні дії:

1. Натисніть кнопку **Set** 2 рази. На дисплеї з'явиться SET Radio. Зачекайте 3 секунди, доки на дисплеї не почне блимати поточна частота.
2. Кнопками $\triangleleft / \triangleright$ оберіть бажану радіостанцію. Для пошуку радіостанцій натисніть і утримуйте кнопку \triangleleft або \triangleright . Підтвердіть введення, натиснувши кнопку **Set**.
3. На дисплеї почне блимати номер програми P 01. За допомогою кнопок $\triangleleft / \triangleright$ оберіть номер необхідної програми (наприклад, P 01 або P 02), якій буде привласнена певна радіостанція. Для радіостанцій розраховано 10 осередків пам'яті. Підтвердіть введення, натиснувши кнопку **Set**.

Увімкнення та вимкнення радіо

1. Для увімкнення та вимкнення радіо натисніть кнопку **Radio** на світловому будильнику.
2. Для переключення радіостанцій спочатку натисніть кнопку **Set**. Кнопками $\triangleleft / \triangleright$ оберіть бажану радіостанцію.
3. Змінити гучність під час роботи радіо можна за допомогою кнопок $\triangleleft / \triangleright$.

7.7 Налаштування яскравості дисплея



Вказівка

В світловому будильнику можна обрати один з 4 рівнів яскравості дисплея (0,1,2 або 3). Ви можете налаштувати яскравість дисплея як за допомогою

додатка «beurer LightUp», так і за допомогою кнопок на світловому будильнику.

Для налаштування яскравості дисплея за допомогою кнопок на світловому будильнику виконайте наступні дії.

1. Натисніть кнопку **Set** 4 рази. На дисплеї з'явиться SET Display. Зачекайте 3 секунди, доки на дисплеї не почне блимати поточне значення яскравості.
2. Кнопками < / > оберіть бажану яскравість. Підтвердіть введення, натиснувши кнопку **Set**. Через 5 секунд буде зображена налаштована яскравість дисплея.

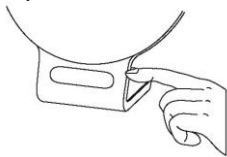

В якості альтернативного варіанту можна також натиснути на дисплей справа, щоб на деякий час збільшити яскравість дисплея.

7.8 Роз'єм AUX

Ви можете під'єднати зовнішнє джерело звуку (наприклад, MP3-програвач, смартфон або CD-програвач) до світлового будильнику через роз'єм AUX.

1. Підключіть кабель AUX, що входить у комплект постачання.
2. Інший кінець кабелю AUX під'єднайте до роз'єму AUX, розташованого на зворотному боці приладу.
3. Натисніть кнопку **AUX** на приладі. Тепер зовнішнє джерело звуку приєднано до світлового будильнику.
4. За допомогою кнопок < / > налаштуйте гучність.
5. Щоб вийти з режиму AUX натисніть кнопку **AUX**.

7.9 Увімкнення і вимкнення звуку при натисканні кнопок

Увімкнути або вимкнути звук при натисканні кнопок

світлового будильника можна тільки в додатку «beurer LightUp».





7.10 Увімкнення і вимкнення *Bluetooth*®



Вказівка

Bluetooth® вже активовано в заводських налаштуваннях світлового будильника. Якщо ви вимкнете *Bluetooth*®, то світловий будильник не зможе підключитися до додатка «beurer LightUp».

Щоб вимкнути *Bluetooth*® на світловому будильнику виконайте наступні дії

1. Натисніть кнопку **Set** 5 разів. На дисплеї з'явиться SET . Зачекайте 3 секунди, доки на дисплеї не почне блимати .
2. Натисніть кнопку  або , доки на дисплеї не з'явиться *OFF*. Підтвердіть введення, натиснувши кнопку **Set**. Тепер *Bluetooth*® на світловому будильнику вимкнено.

8. Чищення/зберігання

- Очищуйте прилад вологою серветкою.
- Не використовуйте абразивні засоби для чищення.
- Слідкуйте, щоб вода не потрапила всередину приладу. Якщо це трапилось, використовуйте прилад лише після повного висихання.
- Ні в якому разі не занурюйте прилад та блок живлення у воду або інші рідини.
- Захищайте прилад від ударів, впливу вологи, пилу, хімічних агентів, значних коливань температури. Не ставте прилад поруч із джерелами тепла (печі, радіатори опалення).

9. Що робити при виникненні несправностей?

На сторінці www.beurer.com ви знайдете додаткову інформацію та перелік поширених запитань (FAQ) стосовно цього виробу.

10. Утилізація

З метою охорони довкілля після завершення терміну служби прилад необхідно утилізувати окремо від побутового сміття.

Утилізація має здійснюватися через відповідні місцеві приймальні пункти. Дотримуйтеся місцевих законодавчих норм із утилізації відходів. Прилад необхідно утилізувати відповідно до Директиви ЄС щодо відходів електричного та електронного обладнання (WEEE, Waste Electrical and Electronic Equipment).

Утилізуйте упаковку відповідно до приписів з охорони навколишнього природного середовища.



В разі виникнення запитань звертайтеся до місцевої комунальної служби, відповідальної за утилізацію відходів.

11. Технічні характеристики

Освітленість	Макс. 2000 лк (на відстані 15 см)
Світло	Світлодіодна технологія (тривалість роботи світлодіода: > 50 000 годин)
Рівні світла	10 рівнів на світловому будильнику. Необмежена кількість у додатку
Лампа зі зміною кольорів	Автоматична зміна кольорів (червоний, зелений, синій) з можливістю фіксації кольору

Час для функції повтору сигналу	1-30 хвилин
Підсвічування РК-дисплея	Вимк., 1, 2, і 3
Час	Переключення формату 12 год./24 год.
Будильник	Можливість встановлення двох сигналів в різний час. Будильник: сигнал, радіо, 6 мелодій. Функція засинання: 4 мелодії
Функція зарядки	Заряджання смартфона через USB
Звук при натисканні кнопок	Вимкнений, увімкнений
AUX	Line-In, контактний штекер 3,5 мм
Радіо	Діапазон частот УКХ: 87,5108 МГц, 10 осередків пам'яті для налаштування радіостанцій
Динамік	2 Вт
Робоча напруга блоку живлення	Вхід: 110-240 В змін. струму, 50/60 Гц, 0,5 А Вихід: 9 В пост. струму, 2000 мА
Клас захисту блоку живлення	Клас захисту II

Можливі технічні зміни.

Цим підтверджуємо, що даний виріб відповідає вимогам європейської директиви R&TTE (директива ЄС по засобах радіозв'язку та телекомунікаційному кінцевому обладнанню) 1999/5/ЄС. Для отримання детальної інформації (наприклад, про відповідність директивам ЄС) звертайтеся в сервісний центр за вказаною адресою.

13. Гарантія / Сервісне обслуговування

Гарантійний термін на прилад складає ' * місяців з дати придбання приладу, що має бути підтверджено документально (наявність чеку). Гарантія розповсюджується на несправності, що виникли з вини виробника (виробничі дефекти).

Гарантія не розповсюджується на наступні несправності:

- Пошкодження, що виникли у зв'язку з порушенням правил використання;
- Користування приладом не за призначенням;
- випадкові пошкодження (дефекти, спричинені користувачем);
- пошкодження в результаті стихійного лиха;
- пошкодження через неправильне підключення приладу до електромережі.
- Гарантія не розповсюджується на елементи живлення (батарейки), а також на природне зношення приладу та на аксесуари, запасні частини і витратні деталі.

Гарантія є недійсною, якщо:

- серійний номер на приладі був видалений або змінений;
- наявні сліди механічного пошкодження приладу;
- всередині приладу присутні рідини або сторонні предмети;
- наявні сліди несанкціонованого відкриття або ремонту приладу;
- гарантійний талон був заповнений неправильно або неповністю (відсутня частина даних або штамп/підпис фірми-продавця);

- прилад, призначений для особистого побутового використання був задіяний у підприємницькій діяльності/масово експлуатувався та/або застосовувався в інших цілях, що не відповідають його прямому призначенню;
- відсутній документ, що підтверджує оплату у відповідності до законодавства України (чек);

З метою забезпечення прав споживачів строк служби цього приладу встановлено рівним гарантійному строку.

При настанні гарантійного випадку покупець має звернутися до:

Сервісний Центр ERC, м. Київ, вул. Марка Вовчка 18А
0(800) 300-345 (безкоштовно з мобільного)

Telegram | Viber | WhatsApp +38 (067) 624-98-68 чат,
тільки для повідомлень

e-mail: service@erc.ua, сайт: service.erc.ua

або Фірми-продавця, у якій було придбано цей прилад;
або Дистриб'ютора в Україні :

ТОВ «Хелс Менеджер»,

Тел.:(044) 501-31-25, 501-31-24, (067) 676-69-69,

www.beurer.com.ua,

Ел. пошта: ofis@beurer.kiev.ua

В інструкції можливі неточності та зміни