

# beurer

## HC 40



**Фен**

**Інструкція з користування приладом**



Бойрер Гмбх • Софлінгер штрассе 218 • 89077 УЛМ, Німеччина  
Тел.: +49 (0)731 / 39 89-144 • Факс: +49 (0)731 / 39 89-255  
[www.beurer.com](http://www.beurer.com) • Ел. пошта: [kd@beurer.de](mailto:kd@beurer.de)  
Дистрибутор в Україні ТОВ «Хелс Менеджер»  
Тел.: (044) 501-31-25, 501-31-24, (067) 676-69-69  
[www.beurer.com.ua](http://www.beurer.com.ua) • Ел. пошта: [ofis@beurer.kiev.ua](mailto:ofis@beurer.kiev.ua)



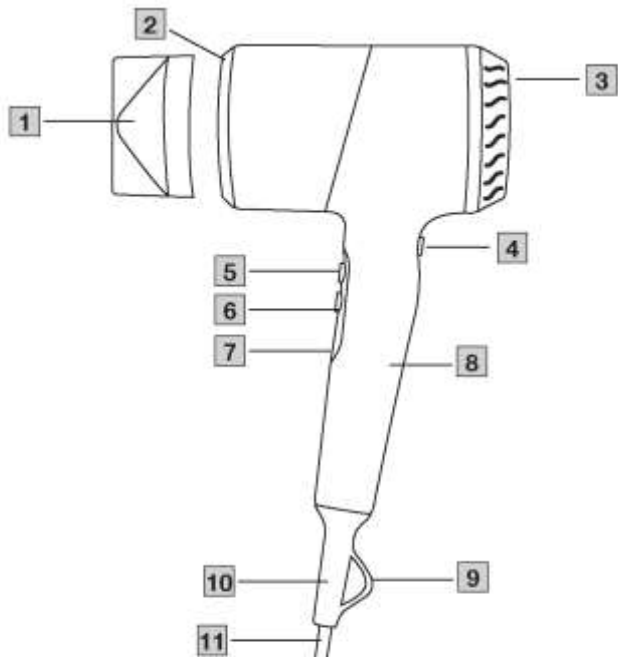

**A**





Шановний покупець!

Дякуємо, що придбали німецьку техніку Beurer. Компанія Beurer – європейський лідер у категорії високоякісних приладів для краси і здоров'я.

Надійні електрогрілки, точні кухонні, підлогові та смарт ваги, якісні очищувачі та зволожувачі повітря. Якісні масажери для тіла і ніг, а також б'юті прилади для догляду за обличчям, тілом та волоссям.

Beurer дарує здоров'я та красу, забезпечує комфорт і затишок у Вашому домі.

Щоб користуватись цим приладом надійно та із задоволенням, уважно прочитайте інструкцію. Дотримуйтесь правил користування, і ця техніка служитиме вам довго. Будь ласка, зберігайте інструкцію в доступному місці.

З найкращими побажаннями,  
компанія Beurer

## **▲ ПОПЕРЕДЖЕННЯ**

- Прилад призначений лише для домашнього/особистого вжитку. Використання приладу в комерційних цілях заборонено.
- Цей прилад можуть використовувати діти у віці від 8 років та особи з обмеженими фізичними, чуттєвими або

розумовими можливостями або з недостатністю досвіду й знань, якщо вони перебувають під постійним наглядом або їх проінструктовано щодо безпечного використання приладу та вони зрозуміють можливі небезпеки.

- Не дозволяйте дітям гратися з приладом.
- Небезпека задихнутися! Не давайте дітям пакувальні матеріали.
- Чищення та технічне обслуговування не дозволяється проводити дітям без нагляду.
- У жодному випадку не розбирайте прилад і не ремонтуйте його самостійно, оскільки це може негативно вплинути на його функціональність. Недотримання цих вимог призводить до втрати гарантії.

### **▲ УВАГА**

Прилад разом з кабелем електроживлення – є єдиним цілим.

- У разі виникнення будь-яких пошкоджень приладу, у тому числі і пошкоджень кабелю електроживлення приладу, потрібно звертатись до сервісного центру або до фірми-продавця в якого було придбано прилад.
- Якщо провід живлення цього приладу пошкоджений, для його заміни з метою уникнення небезпеки зверніться до сервісного центру або фірми-продавця, в якого придбавався прилад. Сам провід та робота з його заміни є платною послугою.



## **НЕБЕЗПЕКА!!!**

- Ніколи не використовуйте прилад поблизу ванн, умивальників, душових кабін або інших ємностей з водою або іншими рідинами – існує ризик ураження електричним струмом.
- Якщо пристрій використовується у ванній кімнаті, виймайте штекер з

розетки після кожного використання. Оскільки наявність води становить небезпеку, навіть якщо прилад вимкнено.

- В якості додаткових заходів безпеки ми рекомендуємо встановити у ванній кімнаті прилад захисного вимкнення з номінальним струмом спрацьовування не більше 30 мА. Більш детальну інформацію про ПЗВ Ви можете отримати у свого місцевого фахівця з електротехніки.

## **ЗМІСТ**

1. Комплект постачання
2. Пояснення символів
3. Попередження та вказівки з техніки безпеки
4. Опис приладу
5. Користування приладом
6. Чищення і догляд
7. Утилізація
8. Технічні характеристики
9. Гарантія

### **1. КОМПЛЕКТ ПОСТАЧАННЯ**

Перевірте комплект постачання і переконайтеся, що на картонній упаковці немає зовнішніх пошкоджень. Перед

використанням переконайтеся, що прилад і компоненти, що входять у комплект постачання, не мають видимих пошкоджень, а всі пакувальні матеріали видалені. У разі сумнівів не використовуйте прилад і зверніться до продавця або до сервісного центру за вказаною адресою.

- 1 фен
- 1 професійна насадка
- 1 сумка для зберігання
- 1 інструкція з користування приладом

## 2. ПОЯСНЕННЯ СИМВОЛІВ

На приладі, в інструкції з користування приладом, на упаковці і таблиці з технічними даними приладу використовуються наступні символи.

### НЕБЕЗПЕКА

Вказує на безпосередню загрозу безпеки. Якщо її не попередити, загрожують важкі травми або навіть смерть.

### ПОПЕРЕДЖЕННЯ

Вказує на потенційну небезпеку. Якщо її не попередити, загрожують важкі травми або навіть смерть.

### УВАГА

Вказує на потенційну небезпеку. Якщо її не попередити, можливі легкі або незначні травми.

### ПОВІДОМЛЕННЯ

Вказує на можливий матеріальний збиток. Якщо не запобігти такій ситуації, можливе пошкодження приладу або навколишніх об'єктів.



Інформація про прилад Указівка на важливу інформацію

	Прочитайте інструкцію
	Заборонено утилізувати (електро-)прилад разом із побутовими відходами
	Виробник
	<b>Маркування CE</b> Цей прилад відповідає вимогам чинних європейських і національних директив
	Маркування для ідентифікації пакувального матеріалу. А = скорочення для матеріалу, В = номер матеріалу: 1-7 = пластик, 20-22 = папір і картон
	Розсортуйте компоненти приладу та елементи упаковки та утилізуйте їх відповідно до вимог місцевих муніципальних органів.
	Прилад з класом захисту II
	Використовувати тільки в закритих приміщеннях
	Продукція гарантовано відповідає вимогам нормативно-технічної документації ЄАЕС
	Знак відповідності для Великої Британії
	Імпортер
	<b>Небезпека</b> Заборонено використовувати прилад поблизу води або у воді (наприклад, у раковині, душі або ванній): небезпека ураження електричним струмом!
	Не намотуйте кабель живлення навколо приладу!

### 3. ПОПЕРЕДЖЕННЯ ТА ВКАЗІВКИ З ТЕХНІКИ БЕЗПЕКИ

Використовуйте прилад тільки за призначенням і згідно з інструкцією. Виробник не несе відповідальності за збитки, отримані внаслідок використання приладу не за призначенням або недбалого поводження з ним. Недотримання таких вказівок може призвести до травм або матеріальних збитків.

#### Користування приладом за призначенням

##### **⚠ ПОПЕРЕДЖЕННЯ**

- Прилад призначений виключно для зовнішнього застосування. Прилад необхідно використовувати виключно в цілях, для яких він був розроблений, відповідно до вказівок, які описані в даній інструкції з використання.
- Прилад призначений виключно для особистого користування з метою сушіння та професійного стайлінгу волосся!
- Витягувати кабель живлення із розетки потрібно тільки за штекер.
- За невідповідного використання приладу вказівкам виробника його безпека не гарантується.

## **ПОВІДОМЛЕННЯ**

- Не використовуйте прилад на вулиці.
- Не використовуйте додаткові деталі, які не рекомендовані виробником і не пропонуються як додаткове обладнання

Небезпека ураження електричним струмом

### **⚠ НЕБЕЗПЕКА**

- Категорично забороняється занурювати прилад у воду або будь-яку іншу рідину! Якщо прилад впав у воду, не торкайтеся води! Спочатку вимкніть запобіжник у розподільному щиті, а потім витягніть штекер із розетки. Перед подальшим використанням зверніться до авторизованої спеціалізованої майстерні для перевірки справності приладу!
- Не допускайте потрапляння води всередину приладу!
- У жодному разі не торкайтеся приладу

мокрими або вологими руками або ногами.

- Не підносите металеві предмети (наприклад, прикраси) до всмоктувального отвору, щоб уникнути їх засмоктування всередину приладу.
- Не вставляйте у прилад жодні предмети!
- За наявності видимих пошкоджень виробу, мережевого кабелю/штекера або аксесуарів не використовуйте прилад у разі сумніву та зверніться до продавця або за вказаною адресою сервісної служби.
- Станьте на суху підлогу, що не проводить струм.
- Не тягніть, не перекручуйте та не перегинайте мережевий кабель. Не простягайте його через гострі предмети і не кладіть на гарячі поверхні. Не намотуйте кабель живлення на прилад! Пошкоджені або заплутані мережеві

кабелі збільшують небезпеку ураження електричним струмом!

- Якщо прилад впав або зазнав іншого пошкодження, щоб уникнути небезпеки, його слід замінити через виробника, сервісну службу або іншого кваліфікованого фахівця. Не використовуйте прилад, якщо він пошкоджений або несправний.

### **▲ ПОПЕРЕДЖЕННЯ**

- Прилад можна вмикати тільки в розетку з напругою, вказаною на маркувальній табличці.
- У випадку несправності приладу зверніться за кваліфікованою допомогою у спеціалізовану майстерню.
- Під час технічного обслуговування та заміни насадок прилад має бути відключений від джерела струму.
- Не використовуйте подовжувальний кабель у ванній кімнаті, щоб у

небезпечній ситуації штекер був легкодоступним.

- Не затискайте кабель живлення, наприклад, шухлядами або дверима.
- Розплутайте кабель живлення, якщо він перекручений.

## **Небезпека опіку та займання**

### **▲ ПОПЕРЕДЖЕННЯ**

- Під час роботи тримайте виріб лише за ручку .
- Не накривайте працюючий або гарячий після роботи прилад рушниками або іншими предметами.
- Прилад, вентилятор і всмоктувальний отвір мають залишатися відкритими.
- Слідкуйте за тим, щоб під час застосування та очищення не використовувалися легкозаймисті речовини. Також слідкуйте за тим, щоб поруч із приладом не було легкозаймистих рідин.
- Після використання приладу слід

випустити штекер із розетки, оскільки близькість горючих матеріалів є небезпекою, навіть якщо прилад вимкнено.

- Приладі і насадці, що застосовуються, можуть сильно нагріватися під час роботи в залежності від тривалості використання. Не торкайтеся їх! Перш ніж зняти насадку з приладу, дайте йому достатньо охолонути на вогнестійкій поверхні!
- Не допускайте попадання ворсинок, пилу та волосся у знімний фільтр, всмоктувальний отвір і отвір для виходу повітря в приладі!
- Не закривайте отвір для подачі повітря під час використання. Регулярно перевіряйте його на чистоту та відсутність волосся.
- Кладіть прилад лише на вогнестійку поверхню.
- Не торкайтеся гарячим приладом

чутливих поверхонь і шкіри.

- Не використовуйте прилад на штучному волоссі.

#### 4. ОПИС ПРИЛАДУ

Відповідні креслення див. на ст. 2.

- 1 Знімна професійна насадка, що обертається
- 2 Отвір для виходу повітря
- 3 Знімна захисна ґратка
- 4 Кнопка УВІМК./ВИМК.
- 5 Кнопка «Холодне повітря» (синя)
- 6 Кнопка «Гаряче повітря» (червона)
- 7 Світлодіодний індикатор
- 8 Ручка
- 9 Петля для підвішування
- 10 Захист від перегину
- 11 Кабель живлення

#### 5. КОРИСТУВАННЯ ПРИЛАДОМ

##### **ПОВІДОМЛЕННЯ**

- Після першого ввімкнення приладу під час перших хвилин відчувається слабкий запах. Це нормально та не завдає шкоди здоров'ю. Залиште прилад увімкненим на 3-5 хвилин. Після цього прилад можна використовувати як зазвичай.
- Під час використання ніколи не залишайте прилад без нагляду.

- Вимикайте прилад після кожного застосування та при будь-яких перервах у роботі.
- З метою безпеки прилад під час перегрівання автоматично **ВИМИКАЄТЬСЯ**.

1. Вимийте волосся, як завжди, а потім просушіть його рушником. Спреї для волосся містять займісті речовини, тому не використовуйте його під час застосування фена.
2. Станьте на суху поверхню, яка не проводить струм, і переконайтеся, що руки сухі.
3. Для ввімкнення фену натисніть кнопку УВІМК./ВИМК. **4**. Тепер фен працює на середньому рівні інтенсивності з подачею теплого повітря, на світлодіодному дисплеї **7** загоряються два червоні світлодіоди.
4. Оберіть потрібний рівень за допомогою кнопки «Гаряче повітря» **5** або «Холодне повітря» **5**. Світлодіодний індикатор, що світиться, **7** показує обраний в даний момент рівень.

Один червоний світлодіод	=	слабкий потік повітря, тепле повітря
Два червоні світлодіоди	=	сильний потік повітря, дуже тепле повітря
Три червоні світлодіоди	=	дуже сильний потік повітря, гаряче повітря
Один синій		слабкий потік повітря, холодне

світлодіод	повітря
Два сині світлодіоди	сильний потік повітря, холодне повітря
Три сині світлодіоди	дуже сильний потік повітря, холодне повітря

- Висушіть волосся і/або надайте йому бажаної форми.
- Не залишайте фен без нагляду під час роботи.
- Витягніть штекер із розетки.
- Дайте приладу повністю охолонути на вогнестійкій поверхні.
- Після цього зберігайте прилад в оригінальній упаковці.
- Вимикайте фен після кожного застосування або при перериванні сушіння. Для вимкнення фену натисніть кнопку УВІМК./ВИМК. **4**. Світлодіоди фена згаснуть.
- Перед повторним увімкненням перевірте отвір для виходу повітря **2** та фільтр **3** на наявність засмічення (наприклад, ворсинки, пил, волосся).
- Після використання не кладіть прилад на вологі рушники або поруч із ними.

### Додаткове обладнання

У комплект постачання входять наступні насадки.

- Професійна насадка **1**: дозволяє цілеспрямовано і точно укласти волосся.

### Після використання

#### **⚠ НЕБЕЗПЕКА**

- Після використання не кладіть прилад на вологі рушники або поруч із ними.

## **⚠ ПОПЕРЕДЖЕННЯ**

- Зберігайте прилад у сухому місці, недоступному для дітей.
- Витягніть штекер із розетки, навіть якщо прилад вимкнено. Зачекайте, доки прилад охолоне.

## **ПОВІДОМЛЕННЯ**

- Захищайте прилад від пилу, бруду та вологи.

1. Вимийте волосся, як завжди, а потім просушіть його рушником. Спреї для волосся містять займісті речовини, тому не використовуйте його під час застосування фена.
2. Після кожного використання витягуйте штекер із розетки.
3. Зачекайте, доки прилад охолоне.
4. Не намотуйте кабель живлення на прилад!
5. Зберігайте прилад у сухому місці, недоступному для дітей.
6. Виріб можна підвішувати за петлю  на гачок.

## **6. ЧИЩЕННЯ І ДОГЛЯД**

### **⚠ НЕБЕЗПЕКА**

- **Небезпека ураження електричним струмом!** Перед чищенням завжди вимикайте прилад і витягуйте штекер із

розетки.

- Небезпека опіку! Якщо очищення виконується безпосередньо після використання, додатково дайте виробу охолонути на вогнестійкій поверхні.
- Не використовуйте гострі та загострені предмети, абразивні та роз'їдаючі засоби для чищення або жорсткі щітки!

### **▲ ПОПЕРЕДЖЕННЯ**

- Небезпека виникнення пожежі! Не використовуйте для очищення виробу легкозаймисті рідини!

### **ПОВІДОМЛЕННЯ**

- Перед кожним використанням отвір для виходу повітря та фільтр<sup>2</sup> необхідно<sup>3</sup> очистити від ворсинок, пилу та волосся за допомогою пензля або щітки.
- Не мийте прилад у посудомийній машині!

1. Витягніть штекер і зачекайте, доки прилад охолоне.
2. У жодному разі не прибирайте на зберігання прилад, який не охолонув або підключений до мережі.
3. Корпус фену та додаткове обладнання можна чистити за допомогою м'якої тканини, змоченої в теплій воді.

- Перед кожним використанням отвір для виходу повітря та фільтр <sup>2</sup> необхідно <sup>3</sup> очистити від ворсинок, пилу та волосся за допомогою пензля або щітки.

## 7. УТИЛІЗАЦІЯ

З метою охорони довкілля після завершення терміну служби прилад необхідно утилізувати окремо від побутового сміття. Утилізація може здійснюватися через відповідні місцеві приймальні пункти в країні використання приладу. Дотримуйтеся місцевих законодавчих норм із утилізації відходів. Прилад  необхідно утилізувати відповідно до Директиви ЄС щодо відходів електричного та електронного обладнання (WEEE, Waste Electrical and Electronic Equipment). В разі виникнення запитань звертайтеся до місцевої комунальної служби, відповідальної за утилізацію відходів. Інформацію про місця прийому відпрацьованих приладів можна отримати в місцевій адміністрації, місцевої організації з утилізації сміття або у продавця.

## 8. ТЕХНІЧНІ ХАРАКТЕРИСТИКИ

Вага	Прибл. 590 г
Джерело живлення	220-240 В~, 50-60 Гц
Споживана потужність	1700-2000 Вт
Клас захисту	II
Умови навколишнього середовища	Тільки для використання в приміщенні
Допустимий діапазон температур	Від -10 до +40 °C
Можливі технічні зміни.	

## 9. ГАРАНТІЯ

**Гарантійний термін на прилад складає 36 місяців з дати придбання приладу, що має бути підтверджено документально (наявність чеку). Гарантія розповсюджується на несправності, що виникли з вини виробника (виробничі дефекти).**

Гарантія не розповсюджується на наступні несправності:

- Пошкодження, що виникли у зв'язку з порушенням правил використання;
- Користування приладом не за призначенням;
- випадкові пошкодження (дефекти, спричинені користувачем);
- пошкодження в результаті стихійного лиха;
- пошкодження через неправильне підключення приладу до електромережі.
- Гарантія не розповсюджується на елементи живлення (батареї), а також на природне зношення приладу та на аксесуари, запасні частини і витратні деталі.

Гарантія є недійсною, якщо:

- серійний номер на приладі був видалений або змінений;
- наявні сліди механічного пошкодження приладу;
- всередині приладу присутні рідини або сторонні предмети;
- наявні сліди несанкціонованого відкриття або ремонту приладу;
- гарантійний талон був заповнений неправильно або неповністю (відсутня частина даних або штамп/підпис фірми-продавця);
- прилад, призначений для особистого побутового використання був задіяний у підприємницькій

діяльності / масово експлуатувався та / або застосовувався в інших цілях, що не відповідають його прямому призначенню;

- відсутній документ, що підтверджує оплату у відповідності до законодавства України (чек);

З метою забезпечення прав споживачів строк служби цього приладу встановлено рівним гарантійному строку. При настанні гарантійного випадку покупець має звернутися до:

Сервісний Центр ERC, м. Київ, вул. Марка Вовчка 18А  
0(800) 300-345 (безкоштовно з мобільного)

Telegram | Viber | WhatsApp +38 (067) 624-98-68 чат,  
тільки для повідомлень

e-mail: [service@erc.ua](mailto:service@erc.ua), сайт: [service.erc.ua](http://service.erc.ua)

або Фірми-продавця, у якої було придбано цей прилад;  
або Дистриб'ютора в Україні :

ТОВ «Хелс Менеджер»,

Тел.:(044) 501-31-25, 501-31-24, (067) 676-69-69,

[www.beurer.com.ua](http://www.beurer.com.ua), Ел. пошта: [ofis@beurer.kiev.ua](mailto:ofis@beurer.kiev.ua)

В інструкції можливі неточності та зміни.

