



(RUS) **Массажное кресло**
Инструкция по применению 2-14

Уважаемый покупатель,

мы благодарим Вас за выбор продукции нашей фирмы. Мы производим современные, тщательно протестированные, высококачественные изделия для косметического ухода, обогрева, мягкой терапии, измерения артериального давления и массы, для диагностики, массажа и очистки воздуха.

1. Использование по назначению.....	2
2. Указания по технике безопасности.....	2
3. Для ознакомления.....	4
4. Описание прибора.....	5
5. Подготовка к работе.....	10
6. Обслуживание.....	12
7. Уход и хранение.....	13
8. Что делать при возникновении каких-либо проблем?.....	14
9. Технические характеристики.....	14
10. Гарантия / сервисное обслуживание.....	14

Комплект поставки

- Массажное кресло
- Подушка для сиденья
- Подушка под спину
- Подушка для головы
- Пульт управления

Внимательно прочтите эту инструкцию и следуйте указаниям.

С наилучшими пожеланиями,
компания Beurer

Пояснения к символам

В инструкции по применению и/или на заводской табличке используются следующие символы:



Предостережение!

Предупреждает об опасности травмирования или ущерба для здоровья.



Внимание!

Указывает на возможные повреждения прибора или принадлежностей.



Важно!

Отмечает важную информацию.



Применяйте только в закрытых помещениях.



Не вставляйте иголки в прибор!



Перекрестная ссылка на другой абзац.

1. Использование по назначению

Массажное кресло предназначено для массажа спины, ног и стоп.

Внимательно следуйте указаниям по технике безопасности в данной инструкции по применению.

Используйте прибор только указанным способом. Прибор предназначен исключительно для **частного пользования**, запрещается применение в медицинских и коммерческих целях.

2. Указания по технике безопасности

- Внимательно прочтите данную инструкцию по применению! Несоблюдение нижеследующих указаний может привести к материальному ущербу или травмированию людей.

- Сохраните эту инструкцию и держите ее в месте, доступном для других пользователей.
- Передавайте прибор другому человеку вместе с инструкцией.

Удар электрическим током



Предостережение!

- Во избежание опасности поражения электрическим током используйте данное массажное кресло осторожно и бережно, как и любой другой электрический прибор.
- Эксплуатируйте прибор только при напряжении, указанном на блоке питания.

- Не используйте прибор или его принадлежности при видимых повреждениях.
- Не используйте прибор при случайном попадании на него воды.
- Не используйте прибор во время грозы.

- Используйте прибор только в закрытых помещениях и избегайте попадания на него прямых солнечных лучей.
- В случае появления дефектов или неполадок в работе немедленно отключите прибор. Выньте сетевой штекер из розетки.
- Никогда не тяните за сетевой кабель, чтобы вынуть штекер из розетки.
- Не зажимайте сетевой кабель.
- Сетевой кабель должен находиться на расстоянии от горячих поверхностей.
- Убедитесь, что прибор, выключатель и кабель не контактируют с водой, другими жидкостями или паром.
- Прикасайтесь к прибору только сухими руками.
- Берегите прибор от ударов и падений.

Ремонт прибора

Предостережение!

- Запрещено открывать прибор.
- Ремонт электрических приборов должен производиться только специалистами. При неправильном выполнении ремонта пользователь подвергает себя большой опасности. Если прибор нуждается в ремонте, обратитесь в сервисную службу или к авторизованному торговому представителю, в противном случае гарантия теряет свою силу.
- Если сетевой штекер или сетевой кабель повреждены, они должны быть заменены авторизованной сервисной службой.
- Запрещается открывать застежку-молнию массажного кресла. Она используется только для технических целей.
- Не втыкайте иголки или другие острые предметы в кресло.

Опасность пожара

Предостережение!

Использование прибора не по назначению или несоблюдение правил, указанных в этой инструкции, может при определенных обстоятельствах привести к пожару!

- Всегда следите за тем, чтобы прорези для вентиляции оставались открытыми. Предохраняйте прорези для вентиляции от попадания пыли, волос и т. д.
- Не используйте массажное кресло вместе с другими электрическими приборами (например, с электроодеялом).
- Никогда не используйте прибор вблизи от емкостей с бензином или другими легковоспламеняющимися веществами.

Обслуживание

Предостережение!

Этот прибор предназначен исключительно для массажа спины, ног и ступней. Он не может заменить медицинского лечения! Не пользуйтесь массажными приборами в случаях, соответствующих одному или нескольким из следующих предупредительных указаний.

Не используйте массажный прибор:

- для массажа участков кожи с болезненными изменениями или повреждениями в области спины (например, при межпозвонковой грыже);
- для массажа детей;
- во время беременности;
- во время сна;
- для массажа животных;
- при любых видах деятельности, при которых непредвиденная реакция может быть опасной;
- после приема веществ, которые приводят к ограничению восприимчивости (например, болеутоляющих медикаментов, алкоголя).

Проконсультируйтесь с врачом, если не уверены в правильности выбора массажного прибора.

Перед использованием массажного прибора проконсультируйтесь с врачом, в особенности в следующих случаях:

- при тяжелых заболеваниях или имеющихся операциях в верхней части тела;
 - при наличии электростимулятора, имплантатов или других медицинских устройств;
 - при тромбозах;
 - диабете;
 - при необъяснимых болях.
- Прибор должен использоваться только в целях, описываемых в данной инструкции по применению. Производитель не несет ответственности за ущерб, причиненный вследствие использования прибора не по назначению или халатного обращения с ним.
 - Данный прибор не предназначен для использования лицами (включая детей) с ограниченными психическими, сенсорными или умственными способностями, с недостаточными знаниями или опытом, за исключением случаев, когда за ними осуществляется надлежащий надзор или если они получают от Вас инструкцию по использованию прибора.
 - Никогда не трогайте руками массажный механизм и ролики во время работы прибора. Опасность защемления!
 - Не засовывайте никакие предметы в отверстия на приборе и не вставляйте ничего в его вращающиеся части. Следите за тем, чтобы подвижные части не были зажаты.
 - Необходимо следить за детьми и не разрешать им играть с прибором.

- После каждого использования выключайте прибор с помощью главного выключателя.
- Положите сетевой кабель так, чтобы об него нельзя было споткнуться.
- Никогда не вставляйте на прибор ногами и не ставьте на него предметы.
- Никогда не используйте кресло для массажа припухлостей, воспаленных участков или мест с кожными заболеваниями.
- Не используйте прибор при болях в желудке, причины которых нельзя объяснить.
- Не допускается использование массажного кресла одновременно несколькими лицами.
- Не превышайте максимальную нагрузку 200 кг.

 **Внимание!**

- Берегите прибор от прямых солнечных лучей.
- Не эксплуатируйте прибор при температуре выше 40 °С.
- После долгого простоя убедитесь в исправном функционировании прибора.

3. Для ознакомления

С массажным креслом Beurer MC5000 можно наслаждаться массажем у себя дома. Массажное кресло позволяет воспользоваться различными видами массажа, обеспечивающими благотворное и освежающее воздействие.

Три массажные программы позволяют осуществлять массаж различных участков тела. Кроме того, массажное кресло имеет дополнительную функцию массажа давлением воздуха в области икр, ступней и ягодиц.

4. Описание прибора

Вид снаружи

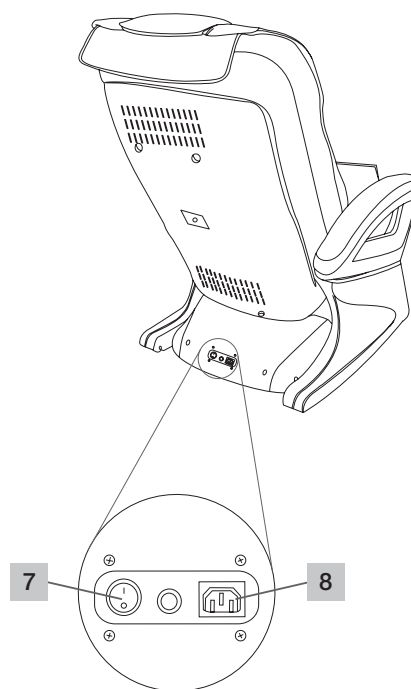
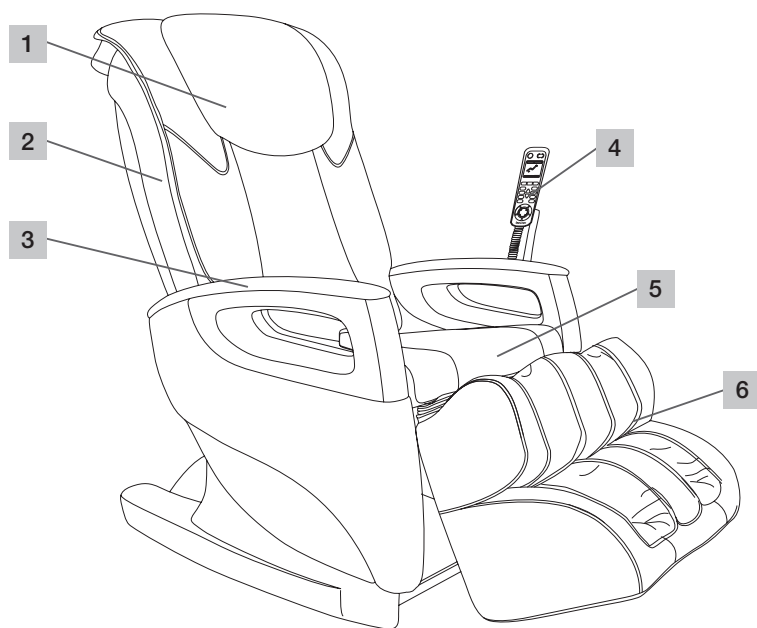

1 Подушка для головы

2 Спинка

3 Подлокотник

4 Пульт управления

5 Подушка для сиденья

6 Подставка для ног

7 Главный выключатель

8 Подключение от сети

Внутреннее устройство

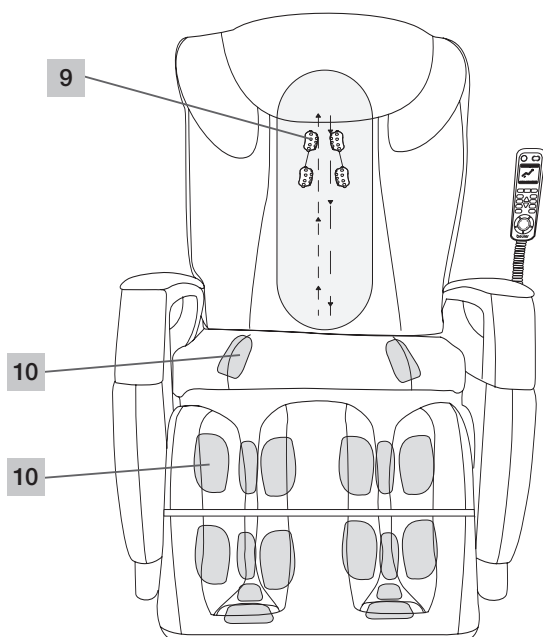

9 Массажные ролики

10 Точки массажа давлением воздуха

Пульт управления

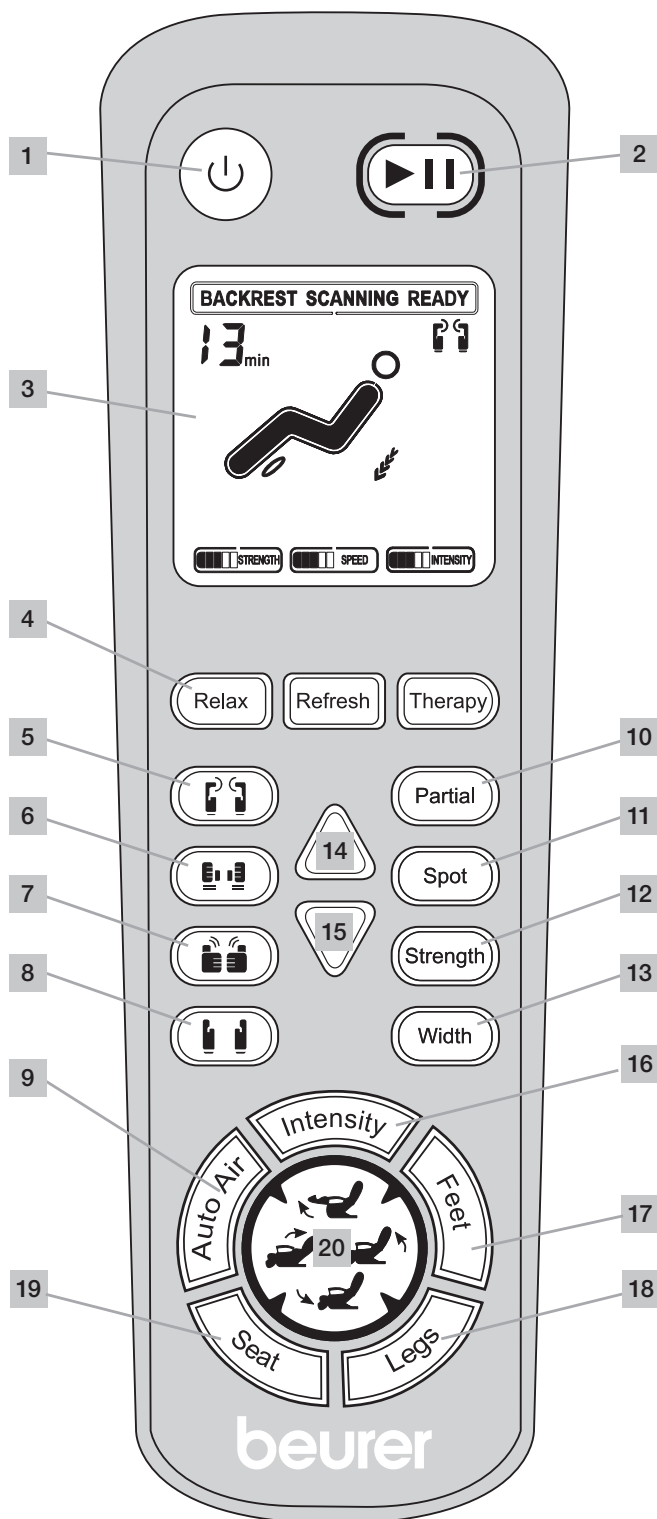

- 1 Кнопка «Вкл./выкл.»
- 2 Кнопка паузы
- 3 Дисплей
- 4 Автоматические программы массажа
- 5 Разминающий массаж
- 6 Массаж похлопыванием
- 7 Массаж шиацу
- 8 Перекатывающий массаж
- 9 Автоматическая программа массажа давлением воздуха
- 10 Partial (массаж отдельных частей тела)
- 11 Точечный массаж
- 12 Сила разминающего и похлопывающего массажа
- 13 Расстояние между массажными роликами
- 14 Перемещение роликов вверх
- 15 Перемещение роликов вниз
- 16 Интенсивность (массаж давлением воздуха)
- 17 Массаж давлением воздуха: ступни
- 18 Массаж давлением воздуха: голени
- 19 Массаж давлением воздуха: ягодицы
- 20 Кнопки выбора положения
 - Подъем подставки для ног
 - Подъем спинки
 - Наклон подставки для ног
 - Наклон спинки

Функции кнопок на пульте управления



Кнопка «Вкл./выкл.»



> Нажмите кнопку «Вкл./выкл.» 
Массажное кресло готово к работе.

Кнопка паузы



> Нажмите кнопку паузы 
Выполнение текущей программы прервется. Массажное кресло работает в режиме ожидания (Standby).
> Еще раз нажмите кнопку паузы 
Выполнение программы продолжится с того места, на котором она была прервана.

Дисплей



На дисплее отображаются выполняемые функции и текущие настройки.

- Текущая программа массажа
- Текущие настройки силы и интенсивности
- Текущее положение массажных роликов
- Оставшаяся продолжительность массажа

Программы массажа

- Массаж давлением воздуха можно подключать или отключать отдельно.
- После окончания массажной программы кресло переходит в режим ожидания.
- Массаж можно остановить в любое время. Для этого нажмите на кнопку массажа еще раз.
- Массаж можно прервать в любое время. Для этого нажмите кнопку паузы.

Текущая настройка отображается на дисплее.

Автоматические программы массажа

Массажное кресло имеет три автоматически запускаемые программы: расслабляющий, освежающий, лечебный массаж и массаж давлением воздуха.

Автоматические программы позволяют выполнять комбинированный массаж для всей спины: разминающий, похлопывающий, перекатывающий и массаж шиацу.

Расслабляющий массаж



> Нажмите кнопку расслабляющего массажа 
Программа массажа запустится автоматически.
Общая продолжительность 15 минут. После этого массажное кресло перейдет в режим ожидания.

Освежающий массаж



> Нажмите кнопку освежающего массажа 
Программа массажа запустится автоматически.
Общая продолжительность 15 минут. После этого массажное кресло перейдет в режим ожидания.

Лечебный массаж



> Нажмите кнопку лечебного массажа 
Программа массажа запустится автоматически.
Общая продолжительность 15 минут. После этого массажное кресло перейдет в режим ожидания.

Программы массажа



Разминающий массаж

> Нажмите кнопку массажа 
Запустится программа массажа.
Общая продолжительность 15 минут. После этого массажное кресло перейдет в режим ожидания.



Похлопывающий массаж

> Нажмите кнопку массажа 

Запустится программа массажа.

Общая продолжительность 15 минут. После этого массажное кресло перейдет в режим ожидания.



Похлопывающий и разминающий массаж

> Нажмите кнопки разминающего  и похлопывающего массажа 

Оба вида массажа можно включить одновременно.



Шиацу

> Нажмите кнопку массажа 

Запустится программа массажа.

Общая продолжительность 15 минут. После этого массажное кресло перейдет в режим ожидания.



Ролики

> Нажмите кнопку массажа 

Запустится программа массажа.

Общая продолжительность 15 минут. После этого массажное кресло перейдет в режим ожидания.

Массаж давлением воздуха в области ягодиц, икр и ступней.



> Нажмите кнопку массажа давлением воздуха 

Запустится программа массажа давлением воздуха.

Общая продолжительность 15 минут. После этого массажное кресло перейдет в режим ожидания.

Массаж основных точек

Массаж отдельных частей тела



Во время работы текущей массажной программы

> нажмите кнопку массажа отдельных частей тела 

Массаж отдельных частей тела начинается с массажа той части, где в данный момент находятся массажные ролики. Выполняется интенсивный массаж на поверхности радиусом в 8 см вокруг исходной точки.

> Еще раз нажмите кнопку 

Выполнение программы массажа продолжится.

Точечный массаж



Во время работы текущей массажной программы

> нажмите кнопку точечного массажа 

Точечный массаж начинается с массажа той части, где в данный момент находятся массажные ролики. Выполняется интенсивный массаж непосредственно исходной точки.

> Еще раз нажмите кнопку 

Выполнение программы массажа продолжится.

Настройки

Сила разминающего и похлопывающего массажа

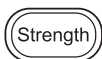

Настройки массажа: легкий, средний, сильный или отключение.

> Нажмите кнопку силы массажа  в автоматических программах разминающего и похлопывающего массажа.

При каждом нажатии этой кнопки выбирается следующая возможная настройка.

Расстояние между массажными роликами



Настройки: узкое, среднее и широкое.

> Нажмите кнопку расстояния между роликами  во время похлопывающего или перекатывающего массажа.

При каждом нажатии этой кнопки выбирается следующая возможная настройка.

Перемещение роликов вверх



> Нажмите кнопку «Вверх»  во время частичного и точечного массажа
Массажные ролики переместятся вверх.

Перемещение роликов вниз



> Нажмите кнопку «Вниз»  во время частичного и точечного массажа
Массажные ролики переместятся вниз.

Массаж давлением воздуха: интенсивность



Настройки массажа: легкий, средний, сильный или отключение.

> Нажмите кнопку интенсивности 
При каждом нажатии этой кнопки выбирается следующая возможная настройка.

Массаж давлением воздуха: массаж ступней



Настройки: включение и выключение.

> Нажмите кнопку массажа ступней 
Функция включается и выключается при каждом нажатии этой кнопки.

Массаж давлением воздуха: голени



Настройки: включение и выключение.

> Нажмите кнопку массажа голени 
Функция включается и выключается при каждом нажатии этой кнопки.

Массаж давлением воздуха: ягодицы



Настройки: включение и выключение.



> Нажмите кнопку массажа ягодиц 
Функция включается и выключается при каждом нажатии этой кнопки.

Кнопки выбора положения для перемещения в положение сидя или лежа

Перемещение в положение сидя или лежа может выполняться как с включенной, так и с выключенной функцией массажа.



Кнопка выбора положения **Подъем подставки для ног**



> Нажмите и удерживайте кнопку выбора положения 
Подставка для ног поднимется.
> Отпустите кнопку выбора положения 
Положение подставки зафиксировано.



Кнопка выбора положения **Подъем спинки**



> Нажмите и удерживайте кнопку выбора положения 
Спинка поднимется.
> Отпустите кнопку выбора положения 
Спинка зафиксирована в текущем положении.



Кнопка выбора положения **Наклон подставки для ног**



> Нажмите и удерживайте кнопку выбора положения 
Подставка для ног опустится.
> Отпустите кнопку выбора положения 
Положение подставки зафиксировано.

Кнопка выбора положения **Наклон спинки**



> Нажмите и удерживайте кнопку выбора положения 
Спинка опустится.
> Отпустите кнопку выбора положения 
Положение спинки зафиксировано.

5. Подготовка к работе

⚠ Предостережение!

- Не давайте упаковочный материал детям. Опасность удушья.
 - Прежде чем приступить к использованию прибора, прочтите указания по технике безопасности в разделе «Безопасность».
- ▷ См. раздел «Безопасность», стр. 2–3.

⚠ Внимание!

- Массажное кресло может повредить напольное покрытие. Подложите под кресло подходящую нескользящую подстилку.

Место установки прибора

- Установите кресло на устойчивую и ровную поверхность.
- Перед вводом в эксплуатацию очистите пространство перед массажным креслом и позади него, чтобы спинка могла свободно опускаться, а подставка для ног подниматься.

Распаковка и установка

Массажное кресло MC5000 поставляется в картонной коробке.

⚠ Внимание!

Не используйте для удаления упаковки острые инструменты (например, канцелярский нож).

Шаг 1

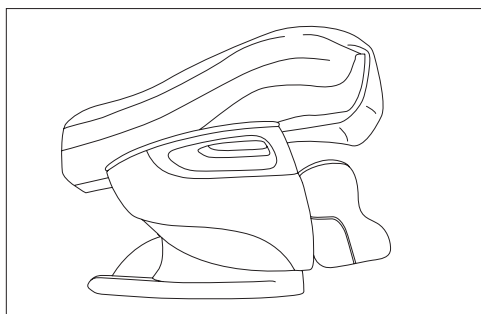

- > Вскройте картонную упаковку и крепко возьмитесь за массажное кресло в отмеченных местах.
- > Выньте кресло из картонной упаковки.
Для этого понадобится четыре человека.
- > Осторожно удалите весь упаковочный материал.

Шаг 2

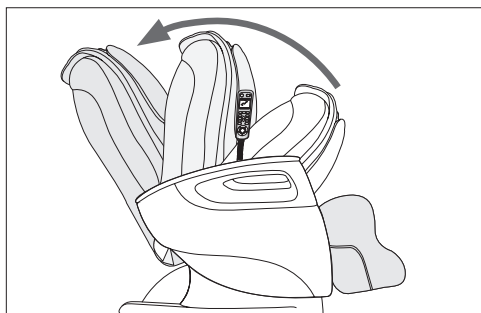

- > Откиньте спинку вверх таким образом, чтобы она зафиксировалась с характерным щелчком.
Теперь спинка расположена под углом 115°.

Шаг 3

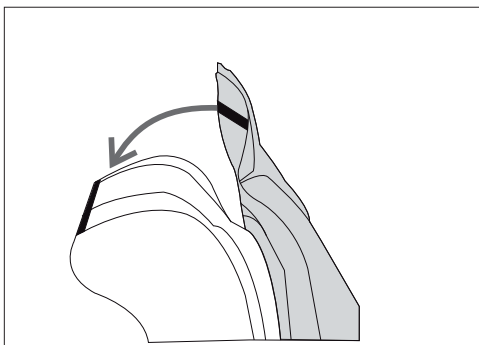

- > С помощью застежки-молнии соедините нижний конец подушки для спины и задний конец подушки для сиденья.
- > Положите подушки для спины и сиденья через спинку на массажное кресло.
- > С помощью застежки-молнии соедините спинку и подушку для спины.

Шаг 4

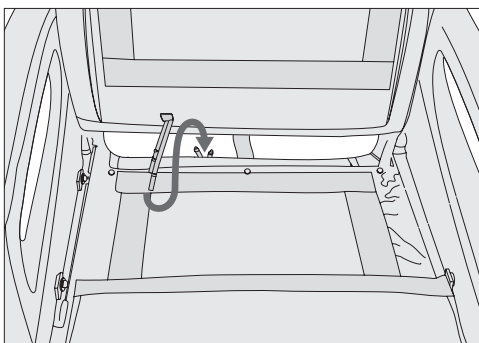

- > Перекиньте подушку для сиденья назад через спинку.
- > Соедините воздушные шланги, расположенные позади сиденья, с воздушными шлангами в подушке для сиденья. Вставьте шланг, отмеченный красным цветом, в красное соединение. Шланг, отмеченный белым цветом, вставьте в белое соединение.
- > Вновь положите на сиденье подушку для сиденья.

i Важно! Не зажимайте шланги. Расположите их так, чтобы они не перекрещивались и не перегибались.

Шаг 5



- > Вставьте сетевой штекер в розетку.
- > Включите главный выключатель, который находится с обратной стороны внизу.
- > Включите массажное кресло, нажав на кнопку  «Вкл./выкл.» на пульте управления.

Теперь массажное кресло готово к работе.

6. Обслуживание

⚠ Предостережение!

- Прежде чем приступить к использованию прибора, прочтите указания по технике безопасности в разделе «Безопасность».
- ▷ См. раздел «Безопасность», стр. 2–3.

Опасность опрокидывания!

- Всегда осторожно садитесь в кресло, установленное в положении сидя. Никогда не садитесь в кресло, находящееся в положении лежа.

⚠ Внимание!

- При раздражении любого рода немедленно прекратите массаж.

ℹ Важно!

- Никогда не снимайте подушки для головы и спины во время массажа.

Перед включением

- На время массажа надевайте удобную одежду.
- Выньте все из карманов (например, ключи, складной нож, мобильный телефон).
- Примите удобное расслабленное положение тела.
- Всегда садитесь ровно посередине кресла, чтобы позвоночник находился точно между массажными роликами.
- Массаж всегда должен быть расслабляющим и приятным. Если массаж вызывает неприятные ощущения или боль, прервите массаж или измените свое положение.
- Если массажное кресло долгое время не используется, проверьте надлежащее состояние прибора перед новым использованием.

Включение массажа

> Нажмите кнопку «Вкл./выкл.»  на пульте управления.

После включения массажное кресло перемещается в среднее положение лежа. Теперь можно выбрать программу массажа.

- После выбора автоматической программы массажа (расслабляющий, освежающий или лечебный массаж) датчики снимут показатели для определения размеров пользователя.

- После выбора программы массажа (разминающий, похлопывающий, перекатывающий массаж и массаж шиацу) можно отдельно подключить массаж давлением воздуха.
- Нажмите на кнопку интенсивности , чтобы установить силу массажа давлением воздуха или отключить его.
- Массаж давлением воздуха в области ягодиц, ног и ступней можно включать и выключать отдельно.
- ▷ Кнопки программ массажа

Положение лежа/положение сидя

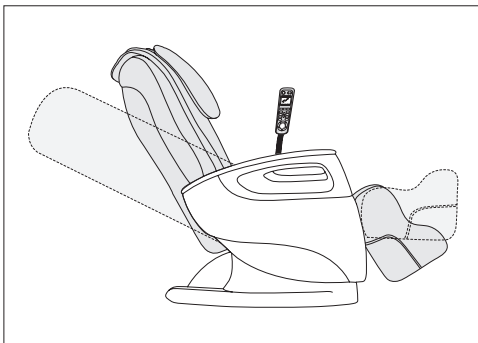

> Установка массажного кресла в положение лежа. Возможна настройка горизонтального положения (лежа). Спинку и подставку для ног можно поднимать или опускать по отдельности. Перемещение в положение лежа может выполняться как при включенной, так и при выключенной функции массажа.

▷ Кнопки выбора положения для перемещения в положение сидя или лежа

Выключение массажного кресла

После завершения программы массажа кресло автоматически перейдет в режим ожидания.

Внимание!

Продолжительность непрерывного включения прибора не должна превышать 15 минут, в противном случае существует опасность перегрева. Перед новым использованием дайте прибору остыть в течение минимум 30 минут.

Во время массажа прибор можно выключить в любое время, нажав кнопку «Вкл./выкл.» . Массажное кресло вернется в исходное положение. Индикатор работы мигнет.

- > Выключите массажное кресло, нажав главный выключатель в нижней части спинки.
- > Выньте сетевой штекер из розетки.

Дополнительные настройки, возможности управления

Складывание кресла

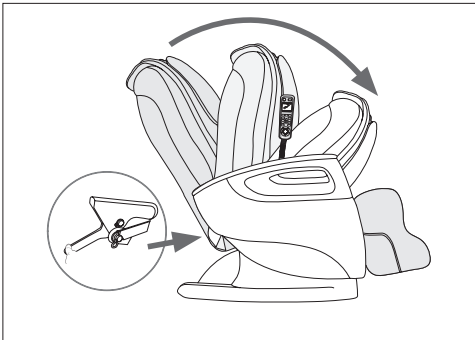

Чтобы массажное кресло не занимало много места при хранении, его можно сложить.

- > Выключите пульт управления, нажав кнопку «Вкл./выкл.» .
- Массажное кресло вернется в исходное положение.
- > Когда исходное положение будет достигнуто, нажмите главный выключатель, чтобы выключить массажное кресло.
- > Выньте сетевой штекер из розетки.
- > Снимите фиксатор, расположенный снизу на обратной стороне спинки.
- > Осторожно наклоните спинку вперед и прижмите ее к сиденью.

Перед этим при необходимости положите подушку для спины на спинку.

Транспортировочные ролики

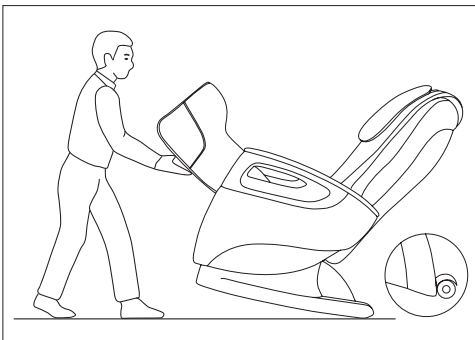

Массажное кресло оснащено роликами, расположенными на обратной стороне.

С помощью них можно легко и удобно передвигать кресло по ровной поверхности.

Осторожно! Используйте подстилку, чтобы не повредить половое покрытие.

7. Уход и хранение

Предостережение!

- Выключайте прибор после каждого применения и перед чисткой, нажав главный выключатель.
- Выньте сетевой штекер из розетки.

- > Протрите массажное кресло сухой или чуть влажной салфеткой, не оставляющей ворсинок.
- > Каждые два-три месяца протирайте кресло чистой салфеткой, слегка смоченной чистящим средством для кожзаменителя.
- > Затем протрите кресло чистой сухой салфеткой.

Жир может оставлять пятна на кожзаменителе. Очищайте массажное кресло, используя только рекомендованные чистящие средства для кожзаменителя.

Важно!

- Очищайте прибор только указанным способом.
- Не допускайте попадания жидкости внутрь прибора.
- Не используйте чистящие средства, содержащие растворитель.
- Не используйте агрессивные чистящие средства. Они могут повредить поверхность кресла.

▷ Складывание кресла: см. выше.

8. Что делать при возникновении каких-либо проблем?

Проблема	Причина	Меры по устранению
Шум трения во время работы.	Эти шумы нормальны и исходят от работающего мотора или массажных роликов, которые трутся об мягкую обивку.	Вмешательство не требуется.
Массаж не запускается.	Сетевой штекер не включен в розетку.	> Вставьте сетевой штекер в розетку.
	Главный выключатель кресла не включен.	> Включите главный выключатель.
	Сработал предохранитель, и прервалось электропитание кресла.	> Обратитесь в сервисную службу.
Невозможно поднять или опустить спинку или подставку для ног.	Спинка или подставка для ног перегружены или заблокированы.	> Уберите предметы, блокирующие прибор.
Функция массажа отключается во время работы.	Сработала защита от перегрева.	> Отключите массажное кресло и дайте ему остыть в течение 30 мин., затем включите его снова.
	Достигнута максимальная продолжительность работы.	

9. Технические характеристики

Наименование изделия	Массажное кресло MC5000
Напряжение/частота сети	220–240 В ~, 50/60 Гц
Потребление энергии	200 Вт
Размеры (в положении лежа)	Длина 191 см, ширина 73 см, высота 64 см
Вес	Нетто 61 кг, брутто 76 кг
Максимальная грузоподъемность	200 кг

10. Гарантия / сервисное обслуживание

Более подробная информация по гарантии/сервису находится в гарантийном/сервисном талоне, который входит в комплект поставки.

