

beurer

BS 69 BS 70



Косметичне дзеркало з підсвічуванням Інструкція з користування приладом



Бойрер Гмбх • Софлінгер штрассе 218 • 89077 УЛМ, Німеччина
Тел.: +49 (0)731 / 39 89-144 • Факс: +49 (0)731 / 39 89-255
www.beurer.com • Ел. пошта: kd@beurer.de
Дистриб'ютор в Україні ТОВ «Хелс Менеджер»
Тел.: (044) 501-31-25, 501-31-24, (067) 676-69-69
www.beurer.com.ua • Ел. пошта: ofis@beurer.kiev.ua





Шановний покупець!

**Дякуємо, що придбали німецьку техніку
Beurer. Компанія Beurer-європейський**

лідер у категорії високоякісних приладів для краси і здоров'я.

Надійні електрогрілки, точні кухонні, підлогові та смарт ваги, якісні очищувачі та зволожувачі повітря. Якісні масажери для тіла і ніг, а також б'юті прилади для догляду за обличчям, тілом та волоссям.

Beurer дарує здоров'я та красу, забезпечує комфорт і затишок у Вашому домі.

Щоб користуватись цим приладом надійно та із задоволенням, уважно прочитайте інструкцію. Дотримуйтесь правил користування, і ця техніка служитиме вам довго. Будь-ласка, зберігайте інструкцію в доступному місці.

**З найкращими побажаннями,
компанія Beurer**

Зміст

- | | |
|---|-----------------------------|
| 1. Користування приладом за призначенням..... | 4. Користування приладом |
| 2. Вказівки з техніки безпеки..... | 5. Догляд і зберігання..... |
| 3. Опис приладу..... | 6. Утилізація..... |
| | 7. Гарантія..... |

Попередження

- Прилад призначений лише для домашнього/особистого вжитку, а не для комерційного використання.
- Цей прилад можуть використовувати діти у віці від 8 років та особи з обмеженими фізичними, чуттєвими або розумовими можливостями або з недостатністю досвіду й знань, якщо вони перебувають під постійним наглядом або їх проінструктовано щодо безпечного використання приладу та вони розуміють можливі небезпеки
- Не дозволяйте дітям гратися з приладом.
- Чищення та технічне обслуговування не дозволяється проводити дітям без нагляду.
- В жодному разі не відкривайте прилад і не ремонтуйте його самостійно, оскільки надійність роботи приладу в такому випадку не гарантуються.

Недотримання цієї вимоги призводить до втрати гарантії

 **УВАГА**

- У разі виникнення будь-яких пошкоджень приладу, у тому числі і пошкоджень кабелю електроживлення приладу, потрібно звертатись до сервісного центру або до фірми-продавця в якого було придбано прилад.
- Якщо провід живлення цього приладу пошкоджений, для його заміни з метою уникнення небезпеки зверніться до сервісного центру або фірми-продавця, в якого придбавався прилад. Сам провід та робота з його заміни є платною послугою.



НЕБЕЗПЕЧНО

- Ніколи не використовуйте прилад поблизу ванн, умивальників, душових кабін або інших ємностей з водою або

іншими рідинами – існує ризик ураження електричним струмом.

- Якщо пристрій використовується у ванній кімнаті, виймайте штекер з розетки після кожного використання. Оскільки наявність води становить небезпеку, навіть якщо прилад вимкнено.
- В якості додаткових заходів безпеки ми рекомендуємо встановити у ванній кімнаті прилад захисного вимкнення з номінальним струмом спрацьовування не більше 30 мА. Більш детальну інформацію про ПЗВ Ви можете отримати у свого місцевого фахівця з електротехніки.

Комплект постачання

- Косметичне дзеркало з підсвічуванням
- Блок живлення
- Інструкція з користування приладом

Пояснення символів

В інструкції та на маркувальній табличці використовуються наведені нижче символи:

	Дотримуйтеся інструкції з користування приладом.
	ПОПЕРЕДЖЕННЯ! Попереджає про небезпеку травмування або завдання шкоди здоров'ю.
	УВАГА! Указує на можливі пошкодження приладу або додаткового обладнання.
	ВКАЗІВКА Вказує на важливу інформацію
	НЕБЕЗПЕЧНО Прилад не можна використовувати поблизу води або у воді (наприклад, в умивальнику, душі або ванній) – небезпека ураження електричним струмом!
	Прилад має подвійну ізоляцію і відповідає класу захисту 2.
	Використовувати тільки в закритих приміщеннях.
	Виробник Назва, контакти компанії виробника
	Утилізація приладу Утилізуйте прилад згідно з WEEE (Директива ЄС про утилізацію електричного та електронного обладнання).
	Утилізація упаковки Утилізувати упаковку відповідно до приписів з охорони навколишнього середовища
	Маркування CE Цей прилад відповідає вимогам діючих

	європейських і національних директив
EAC	Знак обігу продукції на ринку держав-членів Євразійського економічного союзу Цей прилад відповідає всім встановленим вимогам технічних регламентів Митного союзу і Євразійського економічного союзу

1. Користування приладом за призначенням

Косметичне дзеркало використовується виключно як допоміжний засіб при щоденному догляді за шкірою та перевірці косметики. Для цього воно оснащено дзеркальною поверхнею із п'ятикратним збільшенням. Вбудоване підсвічування призначене виключно для того, щоб краще бачити нанесену косметичку, і не підходить для освітлення кімнат.

Прилад призначено тільки для цілей, вказаних у цій інструкції з користування приладом. Виробник не відповідає за збитки, спричинені неправильним або необережним користуванням.

2. Вказівки з техніки безпеки

Надійно зберігайте цю інструкцію з користування приладом. Вона має бути також доступна іншим користувачам. Недотримання наведених нижче вказівок може призвести до травмування людей або завдання матеріальних збитків. Передаючи прилад іншим особам, передавайте також і цю інструкцію.



ПОПЕРЕДЖЕННЯ!

- Прямі сонячні промені збільшують небезпеку виникнення пожежі.

Уникайте потрапляння прямих сонячних променів на поверхню дзеркала.

- Не дозволяйте щоб матеріал упаковки потрапив до рук дітей. Це може призвести до удушення.
- Діти можуть користуватися приладом тільки під наглядом дорослих.

 **УВАГА!**

- Перед використанням переконайтеся, що прилад і додаткове обладнання не мають видимих пошкоджень. У випадку виникнення сумнівів не використовуйте прилад та зверніться до продавця або за вказаною адресою сервісної служби.
- Використовуйте лише блок живлення, що входить в комплект постачання.
- Не тягніть, не перекручуйте та не згинайте кабель живлення.
- Слідкуйте, щоб кабель живлення не контактував з гострими предметами.

- Вставляйте блок живлення тільки у правильно встановлену розетку.
- Категорично забороняється відкривати корпус.
- Не допускайте контакту приладу з гострими предметами.
- Якщо прилад упав або отримав інші пошкодження, його подальше використання заборонено.
- Після кожного використання та перед кожним чищенням вимкніть прилад і витягніть штекер із розетки.



ПОПЕРЕДЖЕННЯ! УРАЖЕННЯ ЕЛЕКТРИЧНИМ СТРУМОМ

Як і будь-яким іншим електроприладом, користуватися косметичним дзеркалом необхідно обережно й дбайливо, щоб запобігти ураженню електричним струмом.

Тому не використовуйте прилад

- з будь-яким іншим блоком живлення та

напругою, відмінною від указаної на блоці живлення

- за відсутності видимих пошкоджень на приладі або додатковому обладнанні,
- за будь-яких погодних умов, крім грози.

У випадку виникнення несправностей або перебоїв у роботі приладу негайно вимкніть його та від'єднайте від електромережі. Для того, щоб витягнути блок живлення з розетки, не тягніть за кабель мережі або за прилад. Ніколи не тримайте та не переносьте прилад, тримаючись за кабель мережі. Не допускайте контакту кабелю з гарячими поверхнями.

Слідкуйте, щоб прилад, штекер і кабель не контактували з водою або іншими рідинами.

Використовуйте прилад

- тільки в сухих внутрішніх приміщеннях і
- тільки сухими руками.
- не використовуйте у ванні, душі або

- над заповненим умивальником,
- не використовуйте в басейнах, джакузі або саунах,
 - не використовуйте на вулиці.

Не торкайтеся приладу, якщо він упав у воду. негайно витягніть штекер із розетки.

РЕМОНТ: ПОПЕРЕДЖЕННЯ!

- Ремонтувати електроприлади можуть тільки фахівці. Неправильний ремонт може становити серйозну небезпеку для користувача. Якщо прилад потребує ремонту, звертайтеся у сервісну службу або авторизовану торговельну організацію.
- У випадку пошкодження блока живлення та кабелю необхідно негайно звернутися до авторизованого продавця для здійснення заміни.

ПОПЕРЕДЖЕННЯ! НЕБЕЗПЕКА ВИНИКНЕННЯ ПОЖЕЖІ

Через використання не за призначенням або використання з порушенням цієї інструкції може виникнути загроза пожежі!

В жодному разі не залишайте прилад

- без нагляду, особливо, якщо поблизу є діти;
- накритим (наприклад, ковдрою, подушкою тощо);
- поблизу бензину або інших легкозаймистих речовин;

3. Опис приладу

1. Джерело світла у рамці
2. Шарнірне з'єднання
3. Дзеркальні поверхні (звичайна/збільш ує в 5 разів)
4. Підставка
5. Вимикач
6. Гніздо для блока живлення
7. Блок живлення

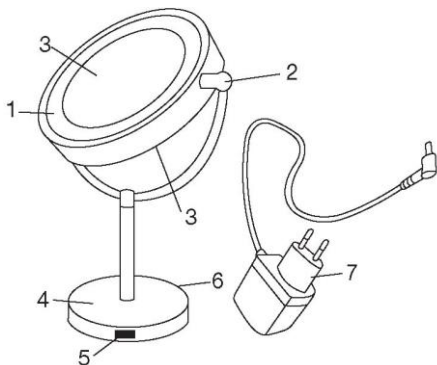

4. Користування приладом

- Зніміть упаковку
- Перевірте прилад, штекер і кабель живлення на наявність пошкоджень.
- Під'єднайте прилад до мережі. При цьому прилад має бути вимкненим.
- Покладіть кабель так, щоб він не заважав вільному пересуванню.

На вибір, можна використовувати звичайну сторону дзеркала або сторону зі збільшувальним ефектом. Для цього поверніть дзеркальну поверхню в потрібний бік. Джерело світла можна вмикати та вимикати кнопкою на підставці.

5. Догляд і зберігання



УВАГА!

- Від'єднайте прилад від мережі перед кожним очищенням.
- Дотримуйтеся правил чищення приладу. Не допускайте потрапляння рідин у прилад чи додаткове обладнання.
- Використовуйте прилад тільки після того, як він повністю висохне.
- Не мийте прилад у посудомийній машині!
- Не використовуйте абразивні засоби

для чищення або тверді щітки!

Вимкнений і охолоджений прилад протріть м'якою, злегка зволоженою ганчіркою, використовуючи м'який засіб для чищення. Потім витріть насухо м'якою, неворсистою ганчіркою.

6. Утилізація

З міркувань охорони навколишнього середовища категорично забороняється утилізувати прилад разом з побутовими відходами після закінчення терміну його служби. Утилізація має здійснюватися через відповідні місцеві приймальні пункти. Утилізуйте прилад згідно з WEEE (Директива ЄС про утилізацію електричного та електронного обладнання). У разі виникнення запитань звертайтеся у місцеву комунальну службу, відповідальну за утилізацію відходів.



Утилізуйте упаковку відповідно до приписів з охорони навколишнього природного середовища.



7. Гарантія

Гарантійний термін на прилад складає 12 місяців з дати придбання приладу, що має бути підтверджено документально (наявність чеку). Гарантія розповсюджується на несправності, що виникли з вини виробника (виробничі дефекти).

Гарантія не розповсюджується на наступні несправності:

- Пошкодження, що виникли у зв'язку з порушенням правил використання;
- Користування приладом не за призначенням;
- випадкові пошкодження (дефекти, спричинені користувачем);

- пошкодження в результаті стихійного лиха;
- пошкодження через неправильне підключення приладу до електромережі.
- Гарантія не розповсюджується на елементи живлення (батареї), а також на природне зношення приладу та на аксесуари, запасні частини і витратні деталі.

Гарантія є недійсною, якщо:

- серійний номер на приладі був видалений або змінений;
- наявні сліди механічного пошкодження приладу;
- всередині приладу присутні рідини або сторонні предмети;
- наявні сліди несанкціонованого відкриття або ремонту приладу;
- гарантійний талон був заповнений неправильно або неповністю (відсутня частина даних або штамп/підпис фірми-продавця);
- прилад, призначений для особистого побутового використання був задіяний у підприємницькій діяльності / масово експлуатувався та / або застосовувався в інших цілях, що не відповідають його прямому призначенню;
- відсутній документ, що підтверджує оплату у відповідності до законодавства України (чек);

З метою забезпечення прав споживачів строк служби цього приладу встановлено рівним гарантійному строку. При настанні гарантійного випадку покупець має звернутися до:

уповноваженого Сервісного Центру: ТОВ «СЕРВІС СУЧАСНОЇ ЕЛЕКТРОНІКИ», м. Київ, вул. Сім'ї Хохлових, 8, тел.:(044) 247 67 34; або Фірми-продавця, у якій було

придбано цей прилад;
або Дистриб'ютора в Україні :
ТОВ Хелс Менеджер, Тел.:(044) 501-31-25, 501-31-24,
(067) 676-69-69
www.beurer.com.ua
Ел. пошта: ofis@beurer.kiev.ua

В інструкції можливі неточності та зміни.