

beurer

LB 55



Зволожувач повітря

Інструкція з користування приладом



Бойрер Гмбх • Софлінгер штрассе 218 • 89077 УЛМ, Німеччина
Тел.: +49 (0)731 / 39 89-144 • Факс: +49 (0)731 / 39 89-255
www.beurer.com • Ел. пошта: kd@beurer.de
Дистриб'ютор в Україні ТОВ «Хелс Менеджер»
Тел.: (044) 501-31-25, 501-31-24, (067) 676-69-69
www.beurer.com.ua • Ел. пошта: ofis@beurer.kiev.ua





Шановний покупець!

Дякуємо, що придбали німецьку техніку
Beurer. Компанія Beurer – європейський

лідер у категорії високоякісних приладів для краси і здоров'я.

Надійні електрогрілки, точні кухонні, підлогові та смарт ваги, якісні очищувачі та зволожувачі повітря. Якісні масажери для тіла і ніг, а також б'юті прилади для догляду за обличчям, тілом та волоссям.

Beurer дарує здоров'я та красу, забезпечує комфорт і затишок у Вашому домі.

Щоб користуватись цим приладом надійно та із задоволенням, уважно прочитайте інструкцію. Дотримуйтесь правил користування, і ця техніка служитиме вам довго. Будь-ласка, зберігайте інструкцію в доступному місці.

З найкращими побажаннями,
компанія Beurer



ПОПЕРЕДЖЕННЯ

- Прилад призначений лише для домашнього/особистого вжитку, а не для комерційного використання.
- Цей прилад можуть використовувати діти у віці від 8 років та особи з обмеженими фізичними, чуттєвими або

розумовими можливостями або з недостатністю досвіду й знань, якщо вони перебувають під постійним наглядом або їх проінструктовано щодо безпечного використання приладу та вони розуміють можливі небезпеки.

- Не дозволяйте дітям гратися з приладом.
- Чищення та технічне обслуговування не дозволяється проводити дітям без нагляду.
- Під час наповнення та очищення вимикайте прилад з мережі.
- Пара, що виходить з системи випарювання води, має високу температуру – існує можливість отримати опік.
- Ніколи не використовуйте засоби для чищення, що містять розчинник.



УВАГА!!!

- У разі виникнення будь-яких пошкоджень приладу, у тому числі і

пошкодженень кабелю електроживлення приладу, потрібно звертатись до сервісного центру або до фірми-продавця в якого було придбано прилад.

- Якщо провід живлення цього приладу пошкоджений, для його заміни з метою уникнення небезпеки зверніться до сервісного центру або фірми-продавця, в якого придбавався прилад. Сам провід та робота з його заміни є платною послугою.



НЕБЕЗПЕКА!!!

- Ніколи не використовуйте прилад біля ванни, умивальника, душу або інших посудин із водою чи іншою рідиною – небезпека ураження електричним струмом!
- Якщо пристрій використовується у ванній кімнаті, виймайте штекер з розетки після кожного використання.

Оскільки наявність води становить небезпеку, навіть якщо прилад вимкнено.

- В якості додаткових заходів безпеки ми рекомендуємо встановити у ванній кімнаті прилад захисного вимкнення з номінальним струмом спрацьовування не більше 30 мА. Більш детальну інформацію про ПЗВ Ви можете отримати у свого місцевого фахівця з електротехніки.

Для ознайомлення

Більшу частину часу людина проводить в закритих приміщеннях. Оптимальна відносна вологість повітря в приміщеннях становить від 40 до 60%. Однак взимку цей показник часто буває нижче, коли при провітрюванні холодне повітря потрапляє в приміщення, а потім нагрівається.

Таке сухе повітря вбирає вологу і висушує слизову оболонку і шкіру, а також предмети, які знаходяться в приміщенні.

Занадто сухе повітря може стати причиною негативних наслідків:

- Сухість слизової оболонки та губ
- Відчуття печіння в очах
- Виникнення сприятливих умов для інфекцій і

- захворювань дихальних шляхів
- Млявість, втома, зниження концентрації уваги
- Утворення несприятливих умов для домашніх тварин і кімнатних рослин
- Більш висока швидкість пилоутворення
- Підвищення статичного заряду текстильних виробів і штучних волокон, наприклад килимів і синтетичних підлогових покриттів
- Пошкоджуються дерев'яні предмети інтер'єру, особливо паркетні підлоги
- Виходять з ладу музичні інструменти

Зауважте, що використання зволожувача повітря може призводити до надмірної вологості повітря в приміщенні, якщо, наприклад,

- прилад працюватиме тривалий час з високою продуктивністю
- віддана волога не може випаровуватися з приміщення
- вже є висока вологість повітря.

Найкраще контролювати вологість повітря гігрометром.

Функції приладу

Зволожувач повітря LB 55

- Зволожує повітря водяною парою, дуже гігієнічно.
- Продуктивність при зволоженні: 200 мл/год і 400 мл/год.
- Підходить для приміщень площею до 50 м².
- Оснащений резервуаром для води ємністю 6 літрів, що знімається.
- Захищає від перегріву.
- Автоматично вимикається, коли в резервуарі закінчується вода.

- Зелений контрольний індикатор: прилад у робочому режимі.
- Червоний контрольний індикатор: пустий резервуар для води.
- При підвищеній жорсткості води можна використовувати з фільтрами для захисту від утворення вапна.

Зміст

- | | |
|---|---|
| 1. Комплект постачання..... | 8. Чищення і догляд..... |
| 2. Пояснення символів..... | 9. Додаткове обладнання та запасні деталі..... |
| 3. Вказівки з техніки безпеки..... | 10.Що робити при виникненні несправностей?..... |
| 4. Користування приладом за призначенням..... | 11.Утилізація..... |
| 5. Опис приладу..... | 12.Технічні характеристики..... |
| 6. Підготовка до в користування приладом..... | 13.Гарантія/сервісне обслуговування..... |
| 7. Користування приладом..... | |

1. Комплект постачання





Перевірте комплектність постачання і переконайтеся, що на картонній упаковці немає зовнішніх пошкоджень. Перед використанням переконайтеся, що прилад і додаткове обладнання не мають видимих пошкоджень; приберіть пакувальні матеріали. В разі сумнівів, не використовуйте прилад і зверніться до продавця або до сервісного центру за вказаною адресою.

- Зволожувач повітря
- 15 пігулок від накипу
- Інструкція з користування приладом

2. Пояснення символів

На приладі, в інструкції з користування приладом, на упаковці і табличці з технічними даними приладу використовуються наступні символи.

	Прочитайте інструкцію Дотримуйтесь інструкції з користування приладом
	НЕБЕЗПЕКА!!! Ніколи не використовуйте прилад біля ванни, умивальника, душу або інших посудин із водою чи іншою рідиною – небезпека ураження електричним струмом!
	ПОПЕРЕДЖЕННЯ Попереджає про небезпеку травмування або завдання шкоди здоров'ю.
	УВАГА Указує на можливі пошкодження приладу або додаткового обладнання.
	Вказівка Важлива інформація.
	Клас захисту II Прилад має подвійну ізоляцію і відповідає класу захисту 2.
	Використовуйте виключно в закритих приміщеннях
	Утилізація приладу Утилізація приладу повинна здійснюватися відповідно до вимог Директиви ЄС про утилізацію електричного та електронного обладнання (WEEE, Waste Electrical and Electronic Equipment).

	<p>Утилізація упаковки Утилізувати упаковку необхідно відповідно до приписів з охорони навколишнього середовища</p>
	<p>Виробник Назва, контакти компанії виробника</p>
	<p>Маркування СЕ Цей прилад відповідає вимогам діючих європейських і національних директив</p>
	<p>Знак обігу продукції на ринку держав-членів Євразійського економічного союзу Цей прилад відповідає всім встановленим вимогам технічних регламентів Митного союзу і Євразійського економічного союзу</p>

3. Вказівки з техніки безпеки

Уважно прочитайте цю інструкцію і дотримуйтеся наведених у ній вказівок! Недотримання наведених нижче вказівок може призвести до травмування людей або завдання матеріальних збитків. Надійно зберігайте цю інструкцію з користування приладом. Вона має бути також доступна іншим користувачам. Передаючи прилад іншим особам, передавайте також і цю інструкцію.

ПОПЕРЕДЖЕННЯ

Не дозволяйте дітям гратися з пакувальним матеріалом. Вони можуть задихнутися.

Ураження електричним струмом

ПОПЕРЕДЖЕННЯ

Як і будь-яким іншим електроприладом користуватися цим зволожувачем повітря необхідно обережно й дбайливо, щоб уникнути небезпеки ураження електричним струмом.

- Використовуйте прилад тільки з зазначеною на приладі напругою (типова табличка розташована на нижній стороні приладу);
- Якщо прилад вимкнений, підключайте до розетки тільки кабель живлення.
- Не використовуйте прилад або його додаткове обладнання за наявності видимих пошкоджень.
- Не використовуйте прилад після падіння або потрапляння води.
- Не використовуйте прилад під час грози.
- негайно вимкніть прилад у випадку виявлення пошкодження або несправностей. Витягніть штекер із

розетки.

- Ніколи не тягніть за кабель живлення або за прилад, щоб від'єднати його від розетки.
- Ніколи не переміщуйте прилад, тримаючи його за кабель живлення.
- Не затискайте кабель живлення.
- Кабель живлення слід тримати подалі від гарячих поверхонь.
- Переконайтеся, що кабель електроживлення та штекер не контактують з водою, паром або іншими рідинами.
- Використовуйте прилад тільки в сухих приміщеннях (наприклад, ніколи не використовуйте його у ванній або сауні).
- У жодному разі не намагайтеся брати пристрій до рук, якщо він упав у воду. негайно витягніть штекер із розетки.
- Бережіть прилад від ударів і падінь.

Небезпека виникнення пожежі

ПОПЕРЕДЖЕННЯ

Використання приладу не за призначенням або недотримання правил, зазначених в цій інструкції, при певних обставинах може призвести до пожежі!

Тому ніколи

- не накривайте працюючий прилад ковдрою, подушкою тощо
- ніколи не використовуйте прилад, якщо поблизу знаходиться бензин або інші легкозаймисті речовини.

Небезпека виникнення пожежі

ПОПЕРЕДЖЕННЯ

- Вихідна пара має високу температуру!
- Під час роботи категорично забороняється тримати руки над обертовим паровим соплом [1].
- Не допускайте контакту кабелю з гарячими поверхнями.
- Не намагайтеся вийняти парову камеру [3], парове сопло [1] або пігулку від

накипу [4] під час роботи або протягом 15 хвилин після вимкнення і від'єднання приладу від мережі. Ці деталі дозволяється виймати тільки з метою очищення.

- Оскільки цей зволожувач повітря генерує високі температури, вживайте відповідних заходів, особливо у присутності дітей, і розміщуйте пристрій у недоступному для дітей місці.

Використання приладу

УВАГА

- Після кожного використання й перед очищенням необхідно вимкнути прилад.
- Використовуйте прилад за призначенням і згідно інструкції з користування приладом. Виробник не несе відповідальності за збитки, отримані внаслідок використання приладу не за призначенням або недбалого поводження з ним.

- Розмістіть кабель живлення так, щоб він не заважав вільному пересуванню.
- Не вставляйте будь-які предмети в отвори приладу або в рухомі частини. Переконайтеся, що рухомі частини можуть вільно рухатися..
- Не ставте жодних предметів на прилад.
- Захищайте прилад від впливу високих температур.
- Обережно використовуйте прилад, уникайте пошкоджень внаслідок попадання води (наприклад, розбризкування води на дерев'яну підлогу під час використання приладу).
- За випадкового перекидання приладу з нього може вилетіти вода, навіть якщо прилад був вимкнений чи від'єднаний від мережі.
- Зона навколо зволожувача може стати вологою.
- При використанні вапняної води може утворюватися білий осад.

- Установіть прилад на поверхню (наприклад, на стіл, комод).
- Установіть прилад так, щоб вихідна пара не була спрямована на предмети.
- Зливайте воду, що залишилася, якщо не використовуєте прилад.
- Захищайте прилад від впливу високих температур.
- Установіть прилад на вологостійку поверхню.

Зберігання та догляд



УВАГА!

- Дотримуйтеся правил чищення приладу.
- Слідкуйте, щоб вода не потрапляла всередину мотора приладу, а також на кабель [11] або вилку.
- Завжди вимикайте прилад, коли резервуар для води [8] порожній або коли Ви не використовуєте прилад.
- Якщо прилад тривалий час не використовується, ми рекомендуємо

- втягнути вилку [11] й очистити прилад.
- Прилад повинен розташовуватися подалі від джерел тепла (наприклад, печей, радіаторів опалення або прямих сонячних променів).
 - Ніколи не використовуйте прилад, якщо поблизу знаходиться бензин або інші легкозаймисті речовини.

Ремонт



УВАГА!

- Ремонт електроприладів дозволяється виконувати тільки фахівцям. Неправильний ремонт може становити серйозну небезпеку для користувача. Якщо прилад потребує ремонту, звертайтеся у сервісну службу або авторизовану торговельну організацію.

4. Користування приладом за призначенням

Даний електричний зволожувач повітря служить для гігієнічного, стерильного зволоження повітря у житлових та робочих приміщеннях.

5. Опис приладу

Зволожувач повітря

1. Парове сопло
2. Кришка
3. Парова камера
4. Пігулка від накипу (під паровий камерою в камері гарячої води)
5. Камера гарячої води (під паровий камерою, не показана)
6. Корпус зволожувача
7. Ручки на резервуарі для води
8. Резервуар для води, ємність 6 л
9. Кришка баку з клапаном
10. Індикатор рівня води
11. Кабель з електричний з'єднувач
12. Панель керування (див. також мал. внизу)
13. Повітряний фільтр чорного кольору

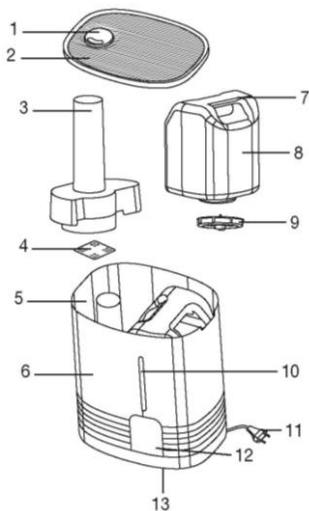

Панель керування

- A Червоний контрольний індикатор: порожній резервуар для води.
- B Зелений контрольний індикатор: зволожувач повітря увімкнений.
- C Кнопка «Пара» для регулювання вологості
- Кнопка натиснута: прибл. 400 мл/год (багато пари)

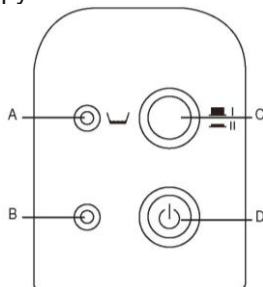

- Кнопка не натиснута: прибл. 200 мл/год (мало пари)
- D Кнопка On/Off для увімкнення/вимкнення приладу
- Кнопка натиснута: прилад увімкнено
 - Кнопка не натиснута: прилад вимкнений

6. Підготовка до користування приладом

- Розкрийте картонну упаковку.
- Видаліть всі плівки.
- Переконайтеся, що прилад, штекер і кабель не пошкоджені.

Очищення перед першим використанням

З метою гігієни ми рекомендуємо ретельно промити холодною водою перед першим використанням корпус зволожувача повітря [6], резервуар для води [8] і пігулку від накипу [4]. Дійте відповідно до вказівок розділу 8 «Очищення і зберігання», підрозділ «Очищення приладу».

Заповнення резервуара для води

Заповніть резервуар для води [8], коли вмикаєте прилад або якщо спалахує червоний контрольний індикатор [A], вказуючи на занадто низький рівень води.



УВАГА!

- Для заповнення резервуара для води [8] використовуйте свіжу водопровідну воду.
- Забороняється додавати у воду будь-які добавки.

- Перед увімкненням приладу переконайтеся, що затвор [9] з ущільненням на нижньому боці резервуара для води [8] щільно закритий.
- Зніміть зі зволожувача повітря кришку [1].
- Витягніть резервуар для води [8] за ручки [7] через верх з приладу. Відкрутіть кришку [9] з резервуара для води [8].
- Промийте резервуар [8] свіжою водою.
- Заповніть резервуар [8] холодною водопровідною водою.
- Укрутіть кришку [9] на резервуар для води [8]. Установіть резервуар [8] у прилад.
- Установіть кришку [2] зверху на зволожувач повітря.

Встановлення зволожувача повітря



УВАГА!

Установіть прилад таким чином, щоб

поворотне парове сопло [1] не було направлено прямо на стінку. Волога, що виходить, може пошкодити стінку, зокрема, шпалери.

- Установіть зволожувач повітря на рівну, тверду, водостійку поверхню.
- Розмістіть кабель живлення [11] так, щоб прилад не міг перекинутися.

7. Користування приладом



УВАГА!

Регулярно перевіряйте рівень вологості в приміщенні. Інтенсивне та тривале використання приладу може спричинити до перезволоження повітря. Відносна вологість не повинна перевищувати 60%.

Увімкнення приладу



УВАГА!

- Забороняється вмикати зволожувач повітря без резервуара для води [8] або парової камери [3].

- Вставте штекер в розетку.
- Для увімкнення приладу натисніть кнопку УВІМК./ВИМК. [D]. З'явиться зелений контрольний індикатор [B].
- Ще до початку подачі пари: Поверніть парове сопло [1] так, щоб пар виходив в потрібному напрямку.
- Через кілька хвилин прилад починає подавати пар. Зелений контрольний індикатор [B] горить, коли прилад приєднаний до мережі й увімкнений.

Вибір витрати пари

- Виберіть витрата пара кнопкою «Пар» [C].
Положення I: мало пари (прибл. 200 мл/год)
Положення II: багато пари (прибл. 400 мл/год)
Через кілька хвилин прилад починає подавати змінену кількість пару.

Вимкнення приладу

ⓘ Вказівка

- Прилад призначений для безперервного режиму роботи. Проте, ми не рекомендуємо використовувати його тривалий час без нагляду (наприклад, вночі).
- Якщо резервуар для води порожній, прилад переходить в стан спокою.

Для вимкнення приладу натисніть кнопку ON/OFF. [D].

Зелений контрольний індикатор [В] згасне.

8. Очищення та догляд Огляд

Зволожувач повітря потребує регулярного очищення та видалення накипу, щоб завадити домішкам з води, наприклад, накипу осідати в приладі. Тільки ретельний догляд забезпечує максимальну продуктивність парі, гігієнічність і тривалий термін роботи зволожувача повітря. У наступній таблиці вказані всі необхідні заходи:

⚠ ПОПЕРЕДЖЕННЯ!

Перш, ніж очистити або видалити накип з приладу:

- обов'язково витягніть штекер [11] із розетки,
- дочекайтеся повного охолодження приладу.

⚠ УВАГА!

Зволожувач повітря і його деталі не можна мити в посудомийній машині.

Коли?	Що?	Як?
Один раз на тиждень.	Внутрішня частина приладу	Див. розд. 8, підрозділ «Очищення приладу».
	<ul style="list-style-type: none">• Кришка [2]• Парове сопло [1] і парова камера [3]	

	<ul style="list-style-type: none"> • Резервуар для води [8] і кришка[9] 	
	Корпус зовні [6]	
в залежності від забруднення, але не рідше 1 разу на тиждень.	Пігулка накипу [4]	від Див. розд. 8, підрозділ «Очищення приладу».
Залежно від жорсткості води, але не рідше, ніж після кожного робочого сезону.	Пігулка накипу [4]	від Див. розд. 8, підрозділ «Очищення приладу», «Заміна пігулки від накипу».
При II режимі жорсткості (7-14° dH) води ми рекомендуємо очищувати прилад щотижня. Очищуйте не пізніше того моменту, як камера гарячої води [5] покриється шаром накипу.	Прилад	Див. розд. 8, підрозділ «Видалення накипу з приладу».

Перед очищенням і видаленням накипу Процедура відключення приладу від мережі

- Вимкніть прилад за допомогою кнопки УВІМК./ВИМК. [D]. Зелений контрольний індикатор [B] згасне.
- Витягніть вилку [11] з розетки і почекайте повного охолодження приладу (не менше 15 хвилин).

Розбирання приладу

- Зніміть зі зволожувача повітря кришку [2].
- Витягніть резервуар для води [8] за ручки [7] через верх з приладу. Відкрутіть кришку [9] з резервуара для води [8].
- Витягніть парову камеру [3] через верх з приладу. Зніміть парове сопло [1] з парової камери [3]
- Витягніть пігулку від накипу [4] з камери гарячої води [5].

Очищення приладу

Очищення приладу зсередини і зовні



ПОПЕРЕДЖЕННЯ!

- Не допускати контакту електричних вузлів з водою.
- Не підставляти прилад під струмінь води та не занурювати його у воду.
- Якщо в приладі є залишки води, їх слід вилити. Для цього візьміть прилад обома руками і злийте воду в бік з нижньої частини.
- Ретельно промийте прилад зсередини свіжою водою.
- Протріть корпус зволожувача повітря [6] зовні вологою ганчіркою, змоченою в розчині нейтрального миючого засобу.

Очищення окремих деталей

- Промийте пігулку від накипу [4] чистою водою. Тверді відкладення накипу Ви можете видалити, спочатку зануривши пігулку [4] в слабкий розчин оцту. Якщо пігулка [4] затверділа і більше не гнеться, її необхідно замінити (див. наступний розділ 3 «Заміна пігулки від накипу»).
- Ретельно очистіть наступні окремі деталі приладу теплою водою з миючим засобом. Ретельно видаліть залишки засобів для чищення.
- Резервуар для води [8] і кришка [9]
При очищенні кришки [9] не допускати пошкодження клапана!
- Парова камера [3] і парове сопло [1]
- Кришка [2]

Заміна пігулки від накипу

Вказівка

- Пігулки від накипу Ви можете купити в сервісному центрі або в торговій мережі.
- Витягніть використану пігулку від накипу [4] з камери гарячої води [5]. Викиньте пігулку разом із побутовим сміттям.
- Якщо в приладі є залишки води, їх слід вилити.
- Використовуйте нову пігулку від накипу [4].
- Промийте нову пігулку від накипу [4] чистою водою і покладіть її в камеру гарячої води [5].

Видалення накипу з приладу

Видалення накипу зі зволожувача повітря

i Вказівка

- Не намагайтеся видалити накип гострими предметами. Через це зволожувач повітря пошкодиться або стати негерметичним.
- Виконуйте також інструкції виробника засобу для видалення накипу.
- Використовуйте звичайний засіб для видалення накипу.
- Заповніть камеру гарячою водою [5] до країв розчином засобу для видалення накипу.
- Залиште розчин діяти до тих пір, поки накип не розчиниться.
- Вилийте розчин. Для цього нахиліть прилад в бік.
- Ретельно промийте прилад свіжою водою.

Після очищення і видалення накипу

Укладання пігулки від накипу

- Покладіть очищену або запасну пігулку від накипу [4] в камеру гарячої води [5].

Збірка приладу

- Вставте парову камеру [3] в прилад. Притисніть парове сопло [1] в отвір угорі на паровій камері [3].
- Укрутіть кришку [9] на резервуар для води [8]. Установіть резервуар [8] у прилад.
- Установіть кришку [2] зверху на зволожувач повітря.

9. Додаткове обладнання та запасні деталі

Витратні матеріали та додаткові матеріали, придбані додатково можна замовити на сайті www.beuger.com або через сервісний центр у Вашій країні (див. адресу сервісного центру). Витратні матеріали та додаткові

матеріали також можна придбати в роздрібних продавців.

Найменування виробу	Артикул
10 фільтрів для захисту від вапняних відкладень	163.141

10. Що робити при виникненні несправностей?

Проблема	Причина	Способи усунення
Відсутня подача пару	Прилад не під'єднаний до мережі.	Вставте електричний з'єднувач [11] в розетку і увімкніть пристрій.
	Резервуар для води [8] порожній.	Долити воду.
	Резервуар для води [8] встановлено неправильно.	Установіть правильно резервуар для води [8].
Прилад прилягає негерметично	Резервуар для води [8] негерметичний.	Замінити резервуар для води [8].
	Резервуар для води [8] закритий неправильно.	Правильно закрийте затвор [9].
	Парова камера [3] не встановлена або встановлена неправильно.	Правильно встановіть парову камеру [3].
Подача пару з затримкою	Дуже холодна вода в резервуарі [8].	Використовувати більш теплу воду.
	Сильний накип в	Видаліть накип з

	приладі.	приладу.
Горить червоний контрольний індикатор [A]	Резервуар для води [8] порожній.	Долити воду.
	Клапан затвора резервуара [9] покритий гряззю.	Очистіть клапан.
	Сильний накип в приладі.	Видаліть накип з приладу.
	Резервуар для води [8] закритий неправильно.	Правильно закрийте затвор [9].
	Резервуар для води [8] встановлено неправильно.	Установіть правильно резервуар для води [8].

Якщо проблема не вирішується, зверніться до сервісного центру.

11. Утилізація

З міркувань охорони навколишнього середовища категорично забороняється утилізувати прилад разом з побутовими відходами після закінчення терміну його служби. Утилізація має здійснюватися через відповідні місцеві приймальні пункти.

Утилізуйте прилад згідно з WEEE (Директива ЄС про утилізацію електричного та електронного обладнання). У разі виникнення запитань звертайтеся у місцеву комунальну службу, відповідальну за утилізацію відходів.

Утилізуйте упаковку відповідно до приписів з охорони навколишнього природного середовища.



12. Технічні характеристики

Номінальна потужність	365Вт
Номінальна напруга	230В / 50Гц
Обсяг резервуара для води	прибл. 6 л
Продуктивність пару	Положення I: прибл. 200 мл/год Положення II: прибл. 400 мл/год
Система захисту від перегрівання	За допомогою термостата
Система захисту від сухого ходу	Якщо в нагрівальній голівці знаходиться недостатньо води, прилад автоматично вимикається. Прилад визначає рівень води за допомогою датчика.
Увімкнення	2-ступеневу
Вага	прибл. 3,0 кг
Розміри (Ш / В / Г)	310 x 230 x 350 см
Підключення	Нероз'ємний кабель живлення, довжиною близько 1,4 м

13. Гарантія / Сервісне обслуговування

Гарантійний термін на прилад складає 12 місяців з

дати придбання приладу, що має бути підтверджено документально (наявність чеку). Гарантія розповсюджується на несправності, що виникли з вини виробника (виробничі дефекти).

Гарантія не розповсюджується на наступні несправності:

- Пошкодження, що виникли у зв'язку з порушенням правил використання;

- Користування приладом не за призначенням;
- випадкові пошкодження (дефекти, спричинені користувачем);
- пошкодження в результаті стихійного лиха;
- пошкодження через неправильне підключення приладу до електромережі.
- Гарантія не розповсюджується на елементи живлення (батареї), а також на природне зношення приладу та на аксесуари, запасні частини і витратні деталі.

Гарантія є недійсною, якщо:

- серійний номер на приладі був видалений або змінений;
- наявні сліди механічного пошкодження приладу;
- всередині приладу присутні рідина або сторонні предмети;
- наявні сліди несанкціонованого відкриття або ремонту приладу;
- гарантійний талон був заповнений неправильно або неповністю (відсутня частина даних або штамп/підпис фірми-продавця);
- прилад, призначений для особистого побутового використання був задіяний у підприємницькій діяльності / масово експлуатувався та / або застосовувався в інших цілях, що не відповідають його прямому призначенню;
- відсутній документ, що підтверджує оплату у відповідності до законодавства України (чек);

З метою забезпечення прав споживачів строк служби цього приладу встановлено рівним гарантійному строку.

При настанні гарантійного випадку покупець має звернутися до:

уповноваженого Сервісного Центру: ТОВ «СЕРВІС
СУЧАСНОЇ ЕЛЕКТРОНІКИ», м. Київ, вул. Сім'ї
Хохлових, 8, тел.:(044) 247 67 34;
або Фірми-продавця, у якої було придбано цей прилад;
або Дистриб'ютора в Україні : ТОВ «Хелс Менеджер»,
Тел.:(044) 501-31-25, 501-31-24, (067) 676-69-69
www.beurer.com.ua
Ел. пошта: ofis@beurer.kiev.ua

В інструкції можливі неточності та зміни.